

# niceboy®

## ***AIRFRYER DUO***

**User Manual** / Multifunctional Air Fryer

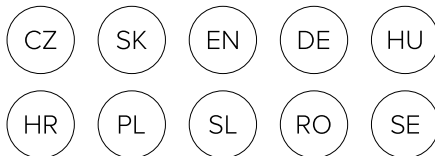

## SCHÉMA ZAŘÍZENÍ

1. Vstup vzduchu
2. Displej
3. Vyjímateľný rošt
4. Vyjímateľná nádoba
5. Madlo
6. Výdech vzduchu

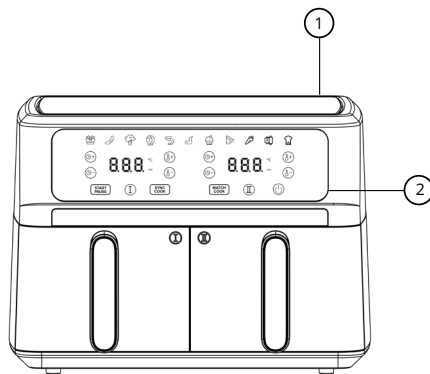

## PŘED PRVNÍM POUŽITÍM

1. Výrobek zbavte všech ochranných obalů
2. Fritovací vyjímateľnou nádobu důkladně omyjte horkou vodou, čisticím prostředkem a neabrazivní houbičkou/hadříkem.
3. Vnitřek a vnějšek fritézy otřete navlhčeným hadříkem.

## OVLÁDÁNÍ

Fritézu umístěte na rovnou, stabilní a teplovzdušnou podložku nebo pracovní desku v kuchyni. Nádobu správně vložte do fritézy (ozve se pípnutí a rozsvítí se displej) a zapojte kabel do zásuvky. Neumísťujte předměty na horkovzdušnou fritézu, snižíte tím efektivitu odvětrávání a fritování.

Přednastavené programy je možné upravit (čas 1–60 minut, teplotu 80–200 °C)

1. Vyjměte nádobu z fritézy, vložte připravené ingredience pro fritování a vložte nádobu zpět do fritézy. Pro zapnutí fritézy krátce stiskněte zapínací tlačítko.

*Poznámka: Během fritování a ihned po dokončení se nedotýkejte nádoby ani vnitřních částí fritézy, hrozí riziko popálení.*

2. SYNC COOK
  - a. Funkce pro vaření různých pokrmů v každém boxu fritézy, které mají skončit ve stejnou dobu
  - b. Stiskněte SYNC COOK, následně stiskněte I, a vyberte program pro tento box, pak stiskněte II, a vyberte program pro druhý box. Vaření zahájíte stisknutím START/PAUSE
  - c. Díky této funkci můžete vařit dva různé pokrmy (např. hlavní chod a přílohu) na dva různé programy s dokončením ve stejnou chvíli – tak abyste nemuseli čekat na hlavní chod k příloze a naopak
3. MATCH COOK
  - a. Funkce pro vaření dvou stejných pokrmů v obou boxech
  - b. Stiskněte MATCH COOK (tlačítka MATCH COOK, I. a II: budou blikat), následně vyberte program a spusťte vaření tlačítkem START/PAUSE
4. Pokud chcete vařit jen v jednom boxu fritézy je nejprve potřeba označit pro kterou polovinu fritézy program volíte (pomocí tlačítek s římskými číslicemi I. a II.). Po vybrání programu stiskněte tlačítko START/STOP pro zapnutí programu.
5. Teplotu a čas přednastaveného programu lze upravovat po spuštění daného programu tlačítky +/- na displeji.
6. Některé ingredience vyžadují otočení/protřepání během přípravy. Pro vyjmutí nádoby použijte madlo.
7. Dokončení programu je signalizováno opakovaným pípnutím.

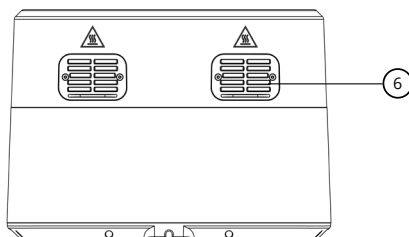
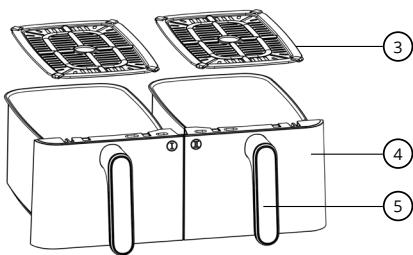

## TABULKA DEFAULTNÍCH PROGRAMŮ

Jídlo	Teplota (°C)	Čas (min)
Hranolky	200	20
Uzeniny	200	20
Zelenina	170	15
Ryba	180	20
Mořské plody	160	15
Kuřecí křídla	200	20
Sladké pečivo	170	20
Pizza	170	18
Batáty	200	40
Maso	200	25
Autonomní	200	30

*Poznámka: Přidejte k času fritování 3 minuty, pokud není fritéza předehřátá.*

- Větší množství surovin vyžaduje jen o něco delší dobu přípravy, menší množství surovin jen o něco kratší dobu přípravy.
- Protřepání menších ingrediencí v polovině doby přípravy optimalizuje konečný výsledek a může pomoci zabránit nerovnoměrně smaženým ingrediencím.
- Přidejte trochu oleje na čerstvé brambory, abyste získali křupavý výsledek. Smažte přísady v horkovzdušné fritéze během několika minut po přidání oleje.
- V horkovzdušné fritéze nepřipravujte extrémně mastné přísady, jako jsou klobásy.
- Pokrmy, které lze připravit v troubě, lze připravit i v horkovzdušné fritéze
- Pokud chcete upéct koláč nebo quiche nebo chcete-li smažit křehké ingredience nebo plněné ingredience, vložte do koše horkovzdušné fritézy zapékačí formu nebo pekáč.
- Horkovzdušnou fritézu můžete použít také k ohřívání surovin. Chcete-li suroviny ohřát, nastavte teplotu na 150 °C po dobu až 10 minut

## ČIŠTĚNÍ A ÚDRŽBA

Po každém použití důkladně umyjte vyjímatelnou nádobu abyste zabránili připékání zbytků. Vnitřní povrch fritovací nádoby je vyroben z nepřilnavého materiálu. Pro mytí nepoužívejte kovové nástroje nebo abrazivní čisticí prostředky.

1. Nejprve vypojte zařízení ze zásuvky.  
*Poznámka: pro rychlejší vychladnutí vyjměte nádobu z fritézy.*
2. Opatrně očistěte povrch vyjímatelné nádoby. Dno nádoby vyčistěte pomocí horké vody, čisticího prostředku a neabrazivní houbičky na nádobí. Vyjímatelnou nádobu můžete umýt v myčce.
3. Na očištění topného tělesa fritézy použijte čisticí kartáč.
4. Vnější povrch výrobku očistěte měkkou, lehce navlhčenou houbičkou nebo hadříkem a následně otřete do sucha. Zamezte proniknutí vody do vnitřních prostor fritézy.

## PARAMETRY

Rozměry: 39,4 x 35,9 x 28,7 cm  
Délka napájecího kabelu: 100 cm  
Hmotnost: 7,2 kg  
Napájení: 220-240 V, 50-60 Hz  
Příkon: 2 400 W  
Počet programů: 11  
Objem fritovacích košů: 9 l (4,5 l každý)

Společnost NICEBOY s.r.o. tímto prohlašuje, že zařízení NICEBOY ION AirFryer DUO je v souladu se směrnici 2014/30/EU,

2014/35/EU a 2011/65/EU. Úplný obsah prohlášení EU o shodě je k dispozici na následujících webových stránkách:

<https://niceboy.eu/cs/declaration/ion-airfryer-duo>

## BEZPEČNOSTNÍ POKYNY

- Spotřebič by měla ovládat dospělá osoba
  - Před prvním použitím tohoto výrobku si pečlivě přečtěte všechny pokyny a použijte jej správně na základě uživatelské příručky.
  - Používejte pouze originální příslušenství od výrobce.
  - Pokud potřebujete výrobek předat třetí osobě, přiložte k němu návod k obsluze.
  - Jakákoliv činnost v rozporu s tímto návodem může vést k poškození výrobku a zranění osob.
  - Tento spotřebič neslouží jako hračka. Při jeho používání dbejte na svou bezpečnost i osob ve vašem okolí, především dětí. Děti mladší 8 let a osoby se sníženými fyzickými, smyslovými a duševními schopnostmi a znalostmi, nesmí produkt ovládat, pokud na ně nedohlíží osoba zodpovědná za jejich bezpečnost.
  - Nepoužívejte výrobek, pokud nefunguje správně v důsledku pádu, poškození, venkovního použití nebo vniknutí vody. Aby nedošlo ke zranění, měl by výrobek opravit výrobce nebo jeho prodejní servis.
  - Nepoužívejte výrobek, pokud je poškozený napájecí kabel, zásuvka.
  - Spotřebiče se nedotýkejte mokřými rukama.
  - Použití výrobku v prostředí s otevřeným ohněm je zakázáno.
  - Nepoužívejte výrobek v extrémním horku (nad 40 °C) nebo ve velkém chladu (pod 4 °C).
  - Udržujte vlasy, oblečení, prsty a jiné části těla mimo dosah provozních částí výrobku.
  - Nepoužívejte výrobek na mokřem nebo podmačeném povrchu.
  - Napájecí kabel používejte opatrně, aby nedošlo k jeho poškození. Nepoužívejte napájecí kabel k tahání nebo přitahování zařízení.
  - Nepoužívejte napájecí kabel jako úchyt.
  - Před čištěním nebo údržbou výrobku musí být výrobek vypnutý a zástrčka musí být vytažena ze zásuvky.
- Výrobek používejte v souladu s návodem k použití. Případnou odpovědnost za ztrátu nebo poškození způsobené nesprávným používáním nese uživatel.
- Oleje do fritézy přidejte pouze minimální množství, velké množství oleje v nádobě může způsobit požár. Neotírejte ani nečistěte žádnou část napájecího kabelu mokřím hadříkem nebo mokřím rukama.
  - Nedotýkejte se vnitřních částí produktu během vaření nebo těsně po dovaření, výrobek může být horký.
  - Výrobek potřebuje během provozu prostor minimálně 10 cm v každém směru.
  - Během provozu mějte výrobek neustále pod dohledem.
  - Nepoužívejte zařízení ve vlhkém nebo prašném prostředí.
  - Nepoužívejte výrobek, pokud je poškozený napájecí kabel nebo zásuvka.
  - Nepoužívejte výrobek, pokud nefunguje správně v důsledku pádu, poškození, venkovního použití nebo vniknutí vody.
  - Uchovávejte mimo dosah malých dětí (zejména malé části mohou představovat riziko udušení).
  - Výrobek používejte v souladu s návodem k použití. Případnou ztrátu nebo poškození způsobené nesprávným používáním nese uživatel.
  - Kovové konektory nečistěte vodou.
  - Zařízení smí demontovat pouze kvalifikovaný technik. Neodborné rozebrání může způsobit zranění.
  - Nejnovější manuál a firmware naleznete na stránkách výrobce v sekci Zákaznická podpora.

## INFORMACE PRO UŽIVATELE K LIKVIDACI ELEKTRICKÝCH A ELEKTRONICKÝCH ZAŘÍZENÍ (DOMÁCNOSTI)

 Uvedený symbol na výrobku nebo v průvodní dokumentaci znamená, že použité elektrické nebo elektronické výrobky nesmí být likvidovány společně s komunálním odpadem. Za účelem správné likvidace výrobku jej odevzdejte na určených sběrných místech, kde budou přijata zdarma. Správnou likvidaci tohoto produktu pomůžete zachovat cenné přírodní zdroje a napomáhá prevenci potenciálních negativních dopadů na životní prostředí a lidské zdraví, což by mohly být důsledky nesprávné likvidace odpadů. Další podrobnosti si vyžádejte od místního úřadu nebo nejbližšího sběrného místa. Při nesprávné likvidaci tohoto druhu odpadu mohou být v souladu s národními předpisy uděleny pokuty.

Informace pro uživatele k likvidaci elektrických a elektronických zařízení

(firemní a podnikové použití).

Za účelem správné likvidace elektrických a elektronických zařízení pro firemní a podnikové použití se obraťte na výrobce nebo dovozce tohoto výrobku. Ten vám poskytne informace o způsobech likvidace výrobku a v závislosti na datu uvedení elektrozařízení na trh vám sdělí, kdo má povinnost financovat likvidaci tohoto elektrozařízení. Informace k likvidaci v ostatních zemích mimo Evropskou unii. Vyše uvedený symbol je platný pouze v zemích Evropské unie. Pro správnou likvidaci elektrických a elektronických zařízení si vyžádejte podrobné informace u Vašich úřadů nebo prodejce zařízení.

## SCHÉMA ZARIADENIA

1. Vstup vzduchu
2. Displej
3. Vyberateľný rošt
4. Vyberateľná nádoba
5. Madlo
6. Výdych vzduchu

## PRED PRVÝM POUŽITÍM

1. Výrobok zbavte všetkých ochranných obalov
2. Fritovaciu vyberateľnú nádobu dôkladne umyte horúcou vodou, čistiacim prostriedkom a neabrazívnou hubkou/handričkou.
3. Vnútro a vonkajšok fritézy utrite navlhčenou handričkou.

## OVLÁDANIE

Fritézu umiestnite na rovnú, stabilnú a teplovzdornú podložku alebo pracovnú dosku v kuchyni. Nádobu správne vložte do fritézy (ozve sa pípnutie a rozsvieti sa displej) a zapojte kábel do zásuvky. Neumiestňujte predmety na teplovzdušnú fritézu, znížite tým efektívnosť odvetrávania a fritovania.

Prednastavené programy je možné upraviť (čas 1–60 minút, teplotu 80–200 °C)

1. Vyberte nádobu z fritézy, vložte pripravené ingrediencie na fritovanie a vložte nádobu späť do fritézy. Pre zapnutie fritézy krátko stlačte zapínacie tlačidlo.

*Poznámka: Počas fritovania a ihneď po dokončení sa nedotýkajte nádoby ani vnútorných častí fritézy, hrozí riziko popálenia.*

2. SYNC COOK
  - a. Funkcia na varenie rôznych pokrmov v každom boxe fritézy, ktoré majú skončiť v rovnakom čase. Stlačte SYNC COOK, následne stlačte I. a vyberte program pre tento box, potom stlačte II. a vyberte program pre druhý box. Varenie zahájite stlačením START/PAUSE
  - c. Vďaka tejto funkcii môžete variť dva rôzne pokrmy (napr. hlavný chod a prílohu) na dva rôzne programy s dokončením v rovnakom čase – tak aby ste nemuseli čakať na hlavný chod k prílohe a naopak
3. MATCH COOK
  - a. Funkcia na varenie dvoch rovnakých pokrmov v oboch boxoch
  - b. Stlačte MATCH COOK (tlačidlá MATCH COOK, I. a II: budú blikať), následne vyberte program a spustite varenie tlačidlom START/PAUSE
4. Pokiaľ chcete variť len v jednom boxe fritézy je najprv potrebné označiť pre ktorú polovicu fritézy program volíte (pomocou tlačidiel s rímskymi číslicami I. a II.). Po vybratí programu stlačte tlačidlo START/STOP pre zapnutie programu.
5. Teplotu a čas prednastaveného programu je možné upravovať po spustení daného programu tlačidlami +/- na displeji.
6. Niektoré ingrediencie vyžadujú otočenie/pretrepanie počas prípravy. Na vybratie nádoby použite madlo.
7. Dokončenie programu je signalizované opakovaným pípaním.

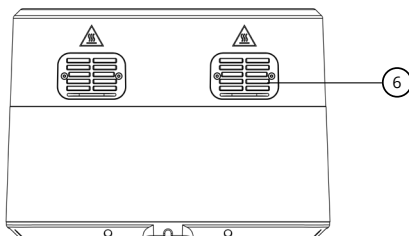
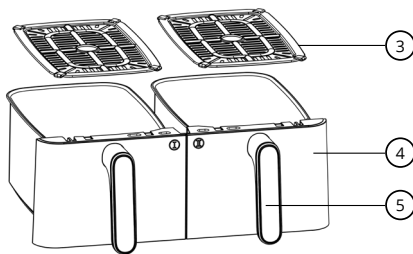
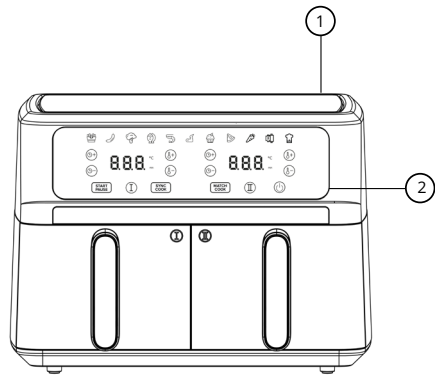

## TABUĽKA DEFAULTNÝCH PROGRAMOV

Jedlo	Teplota (°C)	Čas (min)
Hranolčeky	200	20
Údeniny	200	20
Zelenina	170	15
Ryba	180	20
Plody mora	160	15
Kuracie krídla	200	20
Sladké pečivo	170	20
Pizza	170	18
Batáty	200	40
Mäso	200	25
Autonómna	200	30

*Poznámka: Pridajte k času fritovania 3 minúty, pokiaľ nie je fritéza predhriata.*

- Väčšie množstvo surovín vyžaduje len o niečo dlhšiu dobu prípravy, menšie množstvo surovín len o niečo kratšiu dobu prípravy.
- Pretrepanie menších ingrediencií v polovici doby prípravy optimalizuje konečný výsledok a môže pomôcť zabrániť nerovnomernej vyprážanosti ingredienciám.
- Pridajte trochu oleja na čerstvé zemiaky, aby ste získali chrumkavý výsledok. Vymažte prísady v teplovzdušnej fritéze v priebehu niekoľkých minút po pridaní oleja.
- V teplovzdušnej fritéze nepripravujte extrémne mastné prísady, ako sú klobásky.
- Pokrmu, ktorú je možné pripraviť v rúre, je možné pripraviť aj v teplovzdušnej fritéze.
- Ak chcete upiecť koláč alebo quiche alebo ak chcete smažiť krehké ingrediencie alebo plnené ingrediencie, vložte do koša teplovzdušnej fritézy zapiekaciu formu alebo pekáč.
- Teplovzdušnú fritézu môžete použiť aj na ohrievanie surovín. Ak chcete suroviny ohriať, nastavte teplotu na 150 °C po dobu až 10 minút.

## ČISTENIE A ÚDRŽBA

Po každom použití dôkladne umyte vyberateľnú nádobu aby ste zabránili pripečeniu zvyškov. Vnútorný povrch fritovacej nádoby je vyrobený z neprilnavého materiálu. Na umývanie nepoužívajte kovové nástroje alebo abrazívne čistiace prostriedky.

1. Najprv vypojte zariadenie zo zásuvky.  
Poznámka: pre rýchlejšie vychladnutie vyberte nádobu z fritézy.
2. Opatrne očistite povrch vyberateľnej nádoby. Dno nádoby vyčistite pomocou horúcej vody, čistiaceho prostriedku a neabrazívnej hubky na riad. Vyberateľnú nádobu môžete umyť v umývačke.
3. Na očistenie vykurovacieho telesa fritézy použite čistiacu kefu.
4. Vonkajší povrch výrobku očistite mäkkou, ľahko navlhčenou hubkou alebo handričkou a následne utrite do sucha. Zabráňte preniknutiu vody do vnútorných priestorov fritézy.

## PARAMETRE

Rozmery: 39,4 x 35,9 x 28,7 cm  
Dĺžka napájacieho kábla: 100 cm  
Hmotnosť: 7,2 kg  
Napájanie: 220-240 V, 50-60 Hz  
Príkon: 2 400 W  
Počet programov: 11  
Objem fritovacích košov: 9 l (4,5 l každý)

Spoločnosť Niceboy s.r.o. týmto vyhlasuje, že NICEBOY ION AirFryer DUO je v súlade so smernicami 2014/30/EÚ, 2014/35/EÚ a 2011/65/EÚ. Úplný obsah vyhlásenia o zhode EÚ je k dispozícii na nasledujúcich webových stránkach:

<https://niceboy.eu/sk/declaration/ion-airfryer-duo>

## BEZPEČNOSTNÉ POKYNY

- Spotrebič by mala ovládať dospelá osoba
- Pred prvým použitím tohto výrobku si starostlivo prečítajte všetky pokyny a používajte ho správne na základe užívateľskej príručky.
- Používajte iba originálne príslušenstvo od výrobcu.
- Pokiaľ potrebujete výrobok odovzdať tretej osobe, priložte k nemu návod na obsluhu.
- Akákoľvek činnosť v rozpore s týmto návodom môže viesť k poškodeniu výrobku a zraneniu osôb.
- Tento spotrebič neslúži ako hračka. Pri jeho používaní dbajte na svoju bezpečnosť aj osôb vo vašom okolí, predovšetkým detí. Deti mladšie ako 8 rokov a osoby so zníženými fyzickými, zmyslovými a duševnými schopnosťami a znalosťami, nesmú produkt ovládať, pokiaľ na nich nedohliada osoba zodpovedná za ich bezpečnosť.
- Nepoužívajte výrobok, pokiaľ nefunguje správne v dôsledku pádu, poškodenia, vonkajšieho použitia alebo vniknutia vody.
- Nepoužívajte výrobok, ak je poškodený napájací kábel, zásuvka.
- Spotrebič sa nedotýkajte mokrymi rukami.
- Použitie výrobku v prostredí s otvoreným ohňom je zakázané.
- Nepoužívajte výrobok v extrémnej horúčave (nad 40 °C) alebo vo veľkom chlade (pod 4 °C).
- Udržujte vlasy, oblečenie, prsty a iné časti tela mimo dosahu prevádzkových častí výrobku.
- Nepoužívajte výrobok na mokrom alebo podmáčanom povrchu.
- Napájací kábel používajte opatrne, aby nedošlo k jeho poškodeniu. Nepoužívajte napájací kábel na ťahanie alebo priťahovanie zariadenia.
- Nepoužívajte napájací kábel ako úchyť.
- Pred čistením alebo údržbou výrobku musí byť výrobok vypnutý a zástrčka musí byť vytažená zo zásuvky.
- Výrobok používajte v súlade s návodom na použitie. Prípadnú zodpovednosť za stratu alebo poškodenie spôsobené nesprávnym používaním nesie užívateľ.
- Oleje do fritézy pridajte iba minimálne množstvo, veľké množstvo oleja v nádobe môže spôsobiť požiar. Neotierajte ani nečistíte žiadnu časť napájacieho kábla mokrou handričkou alebo mokrymi rukami.
- Nedotýkajte sa vnútorných častí produktu počas varenia alebo tesne po dovení, výrobok môže byť horúci.
- Výrobok potrebuje počas prevádzky priestor minimálne 10 cm v každom smere.
- Počas prevádzky majte výrobok neustále pod dohľadom.
- Nepoužívajte zariadenie vo vlhkom alebo prašnom prostredí.
- Nepoužívajte výrobok, ak je poškodený napájací kábel alebo zásuvka.
- Nepoužívajte výrobok, pokiaľ nefunguje správne v dôsledku pádu, poškodenia, vonkajšieho použitia alebo vniknutia vody.
- Uchovávajte mimo dosahu malých detí (najmä malé časti môžu predstavovať riziko udusenía).
- Výrobok používajte v súlade s návodom na použitie. Prípadnú stratu alebo poškodenie spôsobené nesprávnym používaním nesie užívateľ.
- Kovové konektory nečistíte vodou.
- Zariadenie smie demontovať iba kvalifikovaný technik. Neodborné rozobranie môže spôsobiť zranenie.
- Najnovší manuál a firmware nájdete na stránkach výrobcu v sekcii Zákaznícka podpora.

## INFORMÁCIE PRE POUŽÍVATEĽOV NA LIKVIDÁCIU ELEKTRICKÝCH A ELEKTRONICKÝCH ZARIADENÍ (DOMÁCE POUŽITIE)

 Tento symbol umiestnený na výrobku alebo v pôvodnej dokumentácii výrobku znamená, že použité elektrické alebo elektronické výrobky sa nesmú likvidovať spoločne s komunálnym odpadom. Ak chcete tieto výrobky správne zlikvidovať, odnesť ich na určené zberné miesto, kde budú prijaté zadarmo. Týmto spôsobom likvidácie výrobku pomáhate chrániť vzácne prírodné zdroje a pomáhate predchádzať prípadným negatívnym dopadom na životné prostredie a ľudské zdravie, ktoré by mohli byť dôsledkom nesprávnej likvidácie odpadu. Podrobnejšie informácie vám poskytne miestny úrad alebo najbližšie zberné miesto. Podľa vnútroštátnych predpisov môžu byť tiež udelené pokuty každému, kto sa tohto druhu odpadu zbaví nesprávne. Informácie pre užívateľov týkajúce sa likvidácie elektrických a elektronických zariadení.

(Obchodné a firemné použitie)

Pre správnu likvidáciu elektrických a elektronických zariadení pre obchodné a firemné použitie sa obráťte na výrobcu alebo dovozcu výrobku. Poskytnú vám informácie o všetkých spôsoboch likvidácie a podľa dátumu uvedeného na elektrickom alebo elektronickom zariadení na trhu vám oznámia, kto je zodpovedný za financovanie likvidácie tohto elektrického alebo elektronického zariadenia. Informácie týkajúce sa postupov likvidácie v iných krajinách mimo EÚ. Vyššie uvedený symbol platí iba pre krajiny Európskej únie. Pre správnu likvidáciu elektrických a elektronických zariadení si vyžiadajte príslušné informácie od miestnych úradov alebo predajcov zariadení.

## DEVICE DIAGRAM

1. Air inlet
2. Display
3. Removable grid
4. Removable container
5. Handle
6. Air outlet

## BEFORE FIRST USE

1. Remove all protective packaging from the product
2. Thoroughly wash the removable frying container with hot water, detergent and a non-abrasive sponge/cloth.
3. Wipe the inside and outside of the fryer with a damp cloth.

## CONTROL

Place the fryer on a flat, stable and heat-resistant surface or kitchen worktop. Place the container correctly in the fryer (a beep will sound and the display will light up) and plug the cable into the socket. Do not place objects on the hot air fryer, as this will reduce the efficiency of ventilation and frying.

The preset programs can be adjusted (time 1-60 minutes, temperature 80-200 °C)

1. Remove the container from the fryer, add the prepared ingredients for frying and put the container back into the fryer. To turn on the fryer, briefly press the power button.

*Note: During frying and immediately after frying, do not touch the container or the internal parts of the fryer, there is a risk of burns.*

2. **SYNC COOK**
  - a. Function for cooking different dishes in each box of the fryer, which should end at the same time
  - b. Press SYNC COOK, then press I. and select the program for this box, then press II. and select the program for the second box. Start cooking by pressing START/PAUSE
  - c. Thanks to this function, you can cook two different dishes (e.g. main course and side dish) on two different programs with completion at the same time - so you don't have to wait for the main course to the side dish and vice versa
3. **MATCH COOK**
  - a. Function for cooking two identical dishes in both boxes
  - b. Press MATCH COOK (MATCH COOK buttons, I. and II: will flash), then select the program and start cooking with the START/PAUSE button
4. If you want to cook in only one box of the fryer, you first need to mark which half of the fryer you are selecting the program for (using the buttons with Roman numerals I. and II.). After selecting the program, press the START/STOP button to start the program.
5. The temperature and time of the preset program can be adjusted after starting the given program using the +/- buttons on the display.
6. Some ingredients require turning/shaking during preparation. Use the handle to remove the container.
7. The program is completed by repeated beeps.

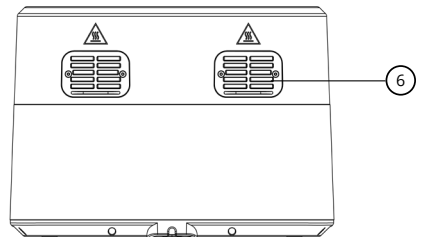
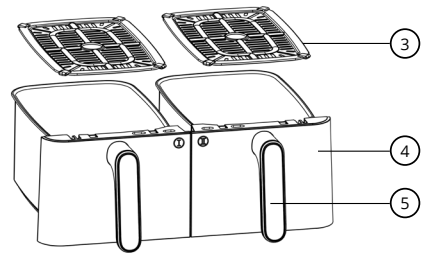
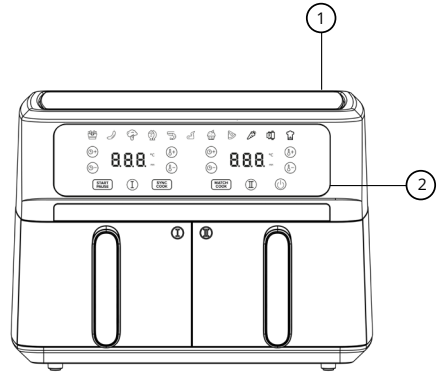

## DEFAULT PROGRAM TABLE

Food	Temperature (°C)	Time (min)
French fries	200	20
Sausages	200	20
Vegetables	170	15
Fish	180	20
Seafood	160	15
Chicken wings	200	20
Sweet pastries	170	20
Pizza	170	18
Sweet potatoes	200	40
Meat	200	25
Standalone	200	30

Note: Add 3 minutes to the frying time if the fryer is not preheated.

- Larger quantities of ingredients require only slightly longer cooking times, smaller quantities require only slightly shorter cooking times.
- Shaking smaller ingredients halfway through the cooking time will optimize the final result and can help prevent unevenly fried ingredients.
- Add a little oil to fresh potatoes for a crispy result. Fry the ingredients in the air fryer within a few minutes of adding the oil.
- Do not cook extremely fatty ingredients, such as sausages, in the air fryer.
- Foods that can be cooked in the oven can also be cooked in the air fryer
- If you want to bake a cake or quiche, or if you want to fry delicate or stuffed ingredients, place a baking dish or baking pan in the air fryer basket.
- You can also use the air fryer to heat ingredients. To heat the ingredients, set the temperature to 150°C for up to 10 minutes

## CLEANING AND MAINTENANCE

Wash the removable container thoroughly after each use to prevent burnt-on residues. The inner surface of the frying container is made of non-stick material. Do not use metal utensils or abrasive cleaning agents for cleaning.

1. First unplug the appliance.  
Note: to cool down faster, remove the container from the fryer.
2. Carefully clean the surface of the removable container. Clean the bottom of the container with hot water, detergent and a non-abrasive dishwashing sponge. The removable container can be washed in the dishwasher.
3. Use a cleaning brush to clean the heating element of the fryer.
4. Clean the outer surface of the product with a soft, slightly damp sponge or cloth and then wipe dry. Prevent water from entering the interior of the fryer.

## PARAMETERS

Dimensions: 39.4 x 35.9 x 28.7 cm  
Power cord length: 100 cm  
Weight: 7.2 kg  
Power supply: 220-240 V, 50-60 Hz  
Power consumption: 2 400 W  
Number of programs: 11  
Volume of frying baskets: 9 l (4.5 l each)

Niceboy s.r.o. hereby declares that the type of NICEBOY ION AirFryer DUO complies with Directives 2014/30/EU, 2014/35/EU, and 2011/65/EU. The full content of EU Declaration of Conformity is available on the following websites:

<https://niceboy.eu/en/declaration/ion-airfryer-duo>

## SAFETY INSTRUCTIONS

- The appliance should be operated by an adult
- Before using this product for the first time, read all instructions carefully and use it correctly based on the user manual.
- Use only original accessories from the manufacturer.
- If you need to pass the product on to a third party, attach the operating instructions to it.
- Any action contrary to these instructions may lead to damage to the product and personal injury.
- This appliance is not intended to be used as a toy. When using it, pay attention to your own safety and that of those around you, especially children. Children under 8 years of age and persons with reduced physical, sensory or mental capabilities and knowledge must not operate the product unless they are supervised by a person responsible for their safety.
- Do not use the product if it is not working properly due to a fall, damage, outdoor use or water ingress. To avoid injury, the product should be repaired by the manufacturer or its after-sales service.
- Do not use the product if the power cord or socket is damaged.
- Do not touch the appliance with wet hands.
- Use of the product in an open flame environment is prohibited.
- Do not use the product in extreme heat (above 40°C) or extreme cold (below 4°C).
- Keep hair, clothing, fingers and other parts of the body away from the operating parts of the product.
- Do not use the product on a wet or submerged surface.
- Handle the power cord with care to avoid damage. Do not use the power cord to pull or pull the appliance.
- Do not use the power cord as a handle.
- Before cleaning or maintaining the product, the product must be switched off and the plug must be removed from the socket.
- Use the product in accordance with the instructions for use. The user is responsible for any loss or damage caused by improper use.
- Only add a minimum amount of oil to the fryer, as a large amount of oil in the container may cause a fire. Do not wipe or clean any part of the power cord with a wet cloth or wet hands.
- Do not touch the inside of the product during cooking or immediately after cooking, the product may be hot.
- The product requires a minimum of 10 cm of space in all directions during operation.
- Keep the product under constant supervision during operation.
- Do not use the device in a damp or dusty environment.
- Do not use the product if the power cord or socket is damaged.
- Do not use the product if it is not working properly due to being dropped, damaged, used outdoors or if water has entered.
- Keep out of reach of small children (small parts in particular may pose a choking hazard).
- Use the product in accordance with the instructions for use. Any loss or damage caused by improper use is the responsibility of the user.
- Do not clean the metal connectors with water.
- Only a qualified technician may disassemble the device. Incorrect disassembly may cause injury.
- The latest manual and firmware can be found on the manufacturer's website in the Customer Support section.

## USER INFORMATION FOR DISPOSING ELECTRICAL AND ELECTRONIC DEVICES (HOME USE)



This symbol located on a product or in the product's original documentation means that the used electrical or electronic products may not be disposed together with the communal waste. In order to dispose of these products correctly, take them to a designated collection site, where they will be accepted for free. By disposing of a product in this way, you are helping to protect precious natural resources and helping to prevent any potential negative impacts on the environment and human health, which could be the result of incorrect waste disposal. You may receive more detailed information from your local authority or nearest collection site. According to national regulations, fines may also be given out to anyone who disposes of this type of waste incorrectly. User information for disposing electrical and electronic devices.

(Business and corporate use)

In order to correctly dispose of electrical and electronic devices for business and corporate use, refer to the product's manufacturer or importer. They will provide you with information regarding all disposal methods and, according to the date stated on the electrical or electronic device on the market, they will tell you who is responsible for financing the disposal of this electrical or electronic device. Information regarding disposal processes in other countries outside the EU. The symbol displayed above is only valid for countries within the European Union. For the correct disposal of electrical and electronic devices, request the relevant information from your local authorities or the device seller.

## GERÄTEDIAGRAMM

1. Lufteinlass
2. Anzeige
3. Abnehmbarer Rost
4. Abnehmbarer Behälter
5. Griff
6. Ausatmen

## VOR DEM ERSTEN GEBRAUCH

1. Entfernen Sie sämtliche Schutzverpackungen vom Produkt
2. Waschen Sie die herausnehmbare Frittierwanne gründlich mit heißem Wasser, Reinigungsmittel und einem nicht scheuernden Schwamm/Tuch.
3. Wischen Sie die Fritteuse innen und außen mit einem feuchten Tuch ab.

## KONTROLLE

Stellen Sie die Fritteuse auf eine flache, stabile und hitzebeständige Oberfläche oder Küchenarbeitsplatte. Platzieren Sie den Behälter ordnungsgemäß in der Fritteuse (ein Piepton ertönt und das Display leuchtet auf) und stecken Sie das Kabel in die Buchse. Stellen Sie keine Gegenstände auf die Heißluftfritteuse, da dies die Belüftungs- und Frittierreffizienz verringert.

Voreingestellte Programme einstellbar (Zeit 1-60 Minuten, Temperatur 80-200 °C)

1. Nehmen Sie den Behälter aus der Fritteuse, geben Sie die vorbereiteten Frittierzutaten hinzu und setzen Sie den Behälter wieder in die Fritteuse ein. Um die Fritteuse einzuschalten, drücken Sie kurz die Einschalttaste.

*Hinweis: Berühren Sie während des Frittierens und unmittelbar danach nicht den Behälter oder die Innenteile der Fritteuse, es besteht Verbrennungsgefahr.*

## 2. SYNCHRONISIERTES KOCHEN

- a. Funktion zum gleichzeitigen Garen verschiedener Gerichte in jeder Frittierbox  
Drücken Sie SYNC COOK, dann I. und wählen Sie das Programm für diese Box aus, dann drücken Sie II. und wählen Sie das Programm für die zweite Box aus. Um mit dem Kochen zu beginnen, drücken Sie START/PAUSE.
- c. Dank dieser Funktion können Sie zwei unterschiedliche Gerichte (z. B. ein Hauptgericht und eine Beilage) auf zwei verschiedenen Programmen mit gleichzeitiger Fertigstellung garen – Sie müssen also nicht warten, bis das Hauptgericht fertig ist und umgekehrt.

## 3. MATCH-KOCH

- a. Funktion zum Garen von zwei identischen Gerichten in beiden Boxen
- b. Drücken Sie MATCH COOK (die Tasten MATCH COOK, I. und II. blinken), wählen Sie anschließend das Programm aus und starten Sie den Garvorgang mit der Taste START/PAUSE.

4. Wenn Sie nur in einer Fritteusenälfte garen möchten, müssen Sie zunächst markieren, für welche Fritteusenälfte Sie das Programm auswählen (mithilfe der Tasten mit den römischen Ziffern I. und II.). Nachdem Sie ein Programm ausgewählt haben, drücken Sie die START/STOP-Taste, um das Programm zu starten.
5. Temperatur und Zeit des voreingestellten Programms können nach dem Start des Programms über die +/- Tasten auf dem Display angepasst werden.
6. Einige Zutaten müssen während der Zubereitung gewendet/geschüttelt werden. Zum Entnehmen des Behälters den Griff benutzen.
7. Der Abschluss des Programms wird durch wiederholte Pieptöne signalisiert.

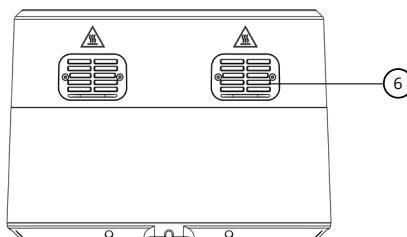
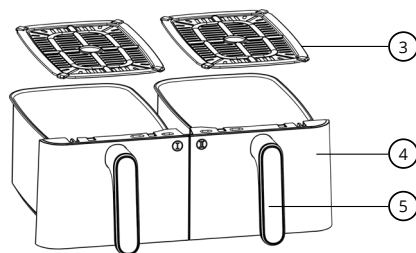
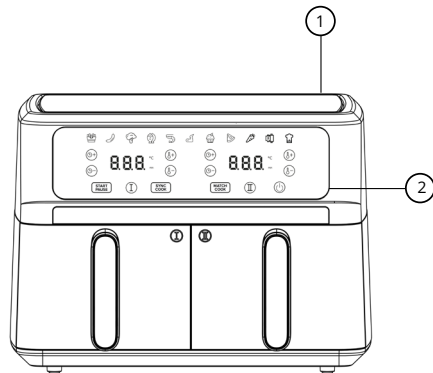

## TABELLE DER STANDARDPROGRAMME

Lebensmittel	Temperatur (°C)	Zeit (min)
Pommes Frites	200	20
Würstchen	200	20
Gemüse	170	15
Fisch	180	20
Meeresfrüchte	160	15
Hähnchenflügel	200	20
Süßes Gebäck	170	20
Pizza	170	18
Süßkartoffeln	200	40
Fleisch	200	25
Autonom	200	30

*Hinweis: Wenn die Fritteuse nicht vorgeheizt ist, verlängert sich die Frittierzeit um 3 Minuten.*

- Eine größere Menge an Zutaten erfordert nur eine geringfügig längere Zubereitungszeit, eine kleinere Menge an Zutaten nur eine geringfügig kürzere Zubereitungszeit.
- Das Schütteln kleinerer Zutaten nach der Hälfte der Garzeit optimiert das Endergebnis und kann dazu beitragen, ungleichmäßig gebratene Zutaten zu vermeiden.
- Geben Sie frischen Kartoffeln etwas Öl hinzu, um ein knuspriges Ergebnis zu erzielen. Frittieren Sie die Zutaten nach Zugabe des Öls innerhalb weniger Minuten in der Heißluftfritteuse.
- Bereiten Sie keine extrem fettigen Zutaten, wie beispielsweise Würstchen, in der Heißluftfritteuse zu.
- Gerichte, die im Ofen zubereitet werden können, können auch in der Heißluftfritteuse zubereitet werden
- Wenn Sie einen Kuchen oder eine Quiche backen oder empfindliche oder gefüllte Zutaten frittieren möchten, legen Sie eine Auflaufform oder ein Backblech in den Korb der Heißluftfritteuse.
- Sie können die Heißluftfritteuse auch zum Erhitzen von Zutaten verwenden. Zum Aufwärmen von Zutaten stellen Sie die Temperatur für bis zu 10 Minuten auf 150 °C ein.

## REINIGUNG UND WARTUNG

Den herausnehmbaren Behälter nach jedem Gebrauch gründlich auswaschen, damit keine Rückstände anhaften bleiben. Die Innenfläche des Frittierbehälters besteht aus Antihaf-Material. Verwenden Sie zum Waschen keine Metallwerkzeuge oder scheuernde Reinigungsmittel.

1. Ziehen Sie zunächst den Stecker des Geräts aus der Steckdose.
2. *Hinweis:* Zum schnelleren Abkühlen nehmen Sie den Behälter aus der Fritteuse. Reinigen Sie die Oberfläche des herausnehmbaren Behälters sorgfältig. Reinigen Sie den Boden des Behälters mit heißem Wasser, Reinigungsmittel und einem nicht scheuernden Spüschwamm. Den herausnehmbaren Behälter können Sie in der Spülmaschine reinigen.
3. Reinigen Sie das Heizelement der Fritteuse mit einer Reinigungsbürste.
4. Reinigen Sie die Außenfläche des Produkts mit einem weichen, leicht feuchten Schwamm oder Tuch und wischen Sie es anschließend trocken. Verhindern Sie, dass Wasser in das Innere der Fritteuse eindringt.

## PARAMETER

Abmessungen: 39,4 x 35,9 x 28,7 cm  
 Länge des Stromkabels: 100 cm  
 Gewicht: 7,2 kg  
 Stromversorgung: 220-240 V, 50-60 Hz  
 Leistungsaufnahme: 2 400 W  
 Anzahl der Programme: 11  
 Fassungsvermögen Frittierkörbe: 9 l (je 4,5 l)

Niceboy s.r.o. erklärt hiermit, dass der Staubsauger NICEBOY ION AIRFRYER DUO den Richtlinien 2014/35/EU, 2014/30/EU und 2011/65/EU entspricht. Der vollständige Inhalt der EU- Konformitätserklärung ist auf den folgenden Webseiten verfügbar:

<https://niceboy.eu/de/declaration/ion-airfryer-duo>

## SICHERHEITSHINWEISE

- Das Gerät sollte von einem Erwachsenen bedient werden.
- Lesen Sie vor der ersten Verwendung dieses Produkts alle Anweisungen sorgfältig durch und verwenden Sie es ordnungsgemäß gemäß der Bedienungsanleitung.
- Verwenden Sie nur Originalzubehör des Herstellers.
- Sollten Sie das Produkt an Dritte weitergeben, geben Sie bitte auch die Bedienungsanleitung mit.
- Jede Handlung, die diesen Anweisungen zuwiderläuft, kann zu Produktschäden und Verletzungen führen.
- Dieses Gerät ist nicht als Spielzeug gedacht. Achten Sie bei der Benutzung auf Ihre Sicherheit und die Ihrer Mitmenschen, insbesondere Kinder. Kinder unter 8 Jahren und Personen mit eingeschränkten physischen, sensorischen oder geistigen Fähigkeiten oder Mangel an Wissen dürfen das Produkt nicht verwenden, es sei denn, sie werden von einer für ihre Sicherheit verantwortlichen Person beaufsichtigt oder erhalten Anweisungen zu ihrer Sicherheit.
- Verwenden Sie das Produkt nicht, wenn es aufgrund von Herunterfallen, Beschädigung, Verwendung im Freien oder Kontakt mit Wasser nicht ordnungsgemäß funktioniert. Um Verletzungen zu vermeiden, sollte das Produkt vom Hersteller oder seinem Kundendienst repariert werden.
- Verwenden Sie das Produkt nicht, wenn das Netzkabel oder der Stecker beschädigt ist.
- Berühren Sie das Gerät nicht mit nassen Händen.
- Die Verwendung des Produkts in einer Umgebung mit offenen Flammen ist verboten.
- Verwenden Sie das Produkt nicht bei extremer Hitze (über 40 °C) oder extremer Kälte (unter 40 °C).
- Halten Sie Haare, Kleidung, Finger und andere Körperteile von den Betriebsteilen des Produkts fern.
- Verwenden Sie das Produkt nicht auf nassen oder durchnässten Oberflächen.
- Gehen Sie vorsichtig mit dem Netzkabel um, um Schäden zu vermeiden. Verwenden Sie das Netzkabel nicht, um am Gerät zu ziehen oder zu zerrn.
- Verwenden Sie das Netzkabel nicht als Griff.
- Vor der Reinigung oder Wartung des Produkts muss das Produkt ausgeschaltet und der Stecker aus der Steckdose gezogen werden.
- Verwenden Sie das Produkt gemäß der Gebrauchsanweisung. Für Schäden, die durch unsachgemäße Verwendung entstehen, haftet der Benutzer.
- Geben Sie nur eine minimale Menge Öl in die Fritteuse. Eine große Menge Öl im Behälter kann einen Brand verursachen. Wischen oder reinigen Sie keine Teile des Netzkabels mit einem nassen Tuch oder nassen Händen.
- Berühren Sie die inneren Teile des Produkts während des Kochens oder unmittelbar nach dem Kochen nicht, das Produkt kann heiß sein.
- Das Produkt benötigt während des Betriebs in jede Richtung mindestens 10 cm Platz.
- Behalten Sie das Produkt während des Betriebs ständig unter Aufsicht.
- Verwenden Sie das Gerät nicht in einer feuchten oder staubigen Umgebung.
- Verwenden Sie das Produkt nicht, wenn das Netzkabel oder der Stecker beschädigt ist.
- Verwenden Sie das Produkt nicht, wenn es aufgrund von Herunterfallen, Beschädigung, Verwendung im Freien oder Kontakt mit Wasser nicht ordnungsgemäß funktioniert.
- Außerhalb der Reichweite von Kleinkindern aufbewahren (insbesondere Kleinteile können eine Erstickungsgefahr darstellen).
- Verwenden Sie das Produkt gemäß der Gebrauchsanweisung. Für etwaige Verluste oder Schäden, die durch unsachgemäße Verwendung entstehen, haftet der Benutzer.
- Reinigen Sie die Metallanschlüsse nicht mit Wasser.
- Die Demontage des Gerätes darf nur durch einen qualifizierten Techniker erfolgen. Eine unsachgemäße Demontage kann zu Verletzungen führen.
- Das neueste Handbuch und die neueste Firmware finden Sie auf der Website des Herstellers im Bereich Kundensupport.

## VERBRAUCHERINFORMATIONEN ZUR ENTSORGUNG ELEKTRISCHER UND ELEKTRONISCHER GERÄTE (HAUSHALTE)



Das auf dem Produkt oder in den Begleitunterlagen aufgeführte Symbol bedeutet, dass gebrauchte elektrische oder elektronische Produkte nicht zusammen mit dem Hausmüll entsorgt werden dürfen. Geben Sie das Produkt an den festgelegten Sammelstellen ab, wo es kostenlos angenommen wird, damit es richtig entsorgt wird. Durch die richtige Entsorgung dieses Produkts helfen Sie dabei, wichtige natürliche Ressourcen zu bewahren und potentiellen negativen Auswirkungen auf die Umwelt und die menschliche Gesundheit, die infolge falscher Abfallentsorgung entstehen können, vorzubeugen. Weitere Details können Sie bei Ihrer örtlichen Behörde oder bei der nächsten Sammelstelle erfahren. Bei falscher Entsorgung dieser Abfallart können in Einklang mit den nationalen Vorschriften Strafen auferlegt werden. Verbraucherinformationen zur Entsorgung elektrischer und elektronischer Geräte.

(Kommerzielle Nutzung – Firmen und Betriebe)

Zwecks der richtigen Entsorgung elektrischer und elektronischer Geräte, die in Firmen und Betrieben genutzt werden, wenden Sie sich an den Hersteller oder den Importeur dieses Produkts. Dieser wird Sie über die Arten der Entsorgung des Produkts informieren und Ihnen in Abhängigkeit vom Datum der Markteinführung des Elektrogerätes mitteilen, wer verpflichtet ist, die Entsorgung dieses Elektrogeräts zu bezahlen. Informationen zur Entsorgung in anderen Ländern außerhalb der Europäischen Union. Das oben aufgeführte Symbol gilt nur in den Ländern der Europäischen Union. Holen Sie für die richtige Entsorgung elektrischer und elektronischer Geräte detaillierte Informationen bei Ihren Behörden oder beim Verkäufer des Geräts ein.

## ESZKÖZdiagram

1. Levegő bemenet
2. Kijelző
3. Kivehető rács
4. Kivehető tartály
5. Fogantyú
6. A levegő kilégzése

## ELSŐ HASZNÁLAT ELŐTT

1. Távolítsa el minden védőcsomagolást a termékről
2. A kivehető serpenyőt alaposan mossa ki forró vízzel, tisztítószerral és egy nem sűrülő szivaccsal/kendővel.
3. Törölje le a sütő belsejét és külsőjét nedves ruhával.

## ELLENŐRZÉS

Helyezze a sütőt sima, stabil és hőálló felületre vagy konyhai munkalapra. Helyezze a tartályt megfelelően az olajsütőbe (csipogás hallatszik, és a kijelző világít), és csatlakoztassa a kábelt a konnektorba. Ne helyezzen tárgyakat a forró levegős sütőre, mert ez csökkenti a szellőzés és a sütés hatékonyságát. Az előre beállított programok állíthatók (idő 1-60 perc, hőmérséklet 80-200 °C)

1. Vegye ki az edényt a sütőből, adja hozzá a sütéshez előkészített hozzávalókat, és helyezze vissza az edényt asütőbe. A sütő bekapcsolásához röviden nyomja meg a bekapcsológombot.

*Megjegyzés: Sütés közben és közvetlenül a sütés után ne érintse meg az edényt vagy a sütő belső részeit, égési sérülések veszélye áll fenn.*

2. SYNC COOK
  - a. Különböző ételek főzésére szolgáló funkció minden egyes sütődobozban, hogy egyidejűleg elkészüljön
  - b. Nyomja meg a SYNC COOK gombot, majd nyomja meg az I. gombot, válassza ki a programot ehhez a dobozhoz, majd nyomja meg a II gombot. és válassza ki a programot a második dobozhoz. A főzés megkezdéséhez nyomja meg a START/PAUSE gombot.
  - c. Ennek a funkciónak köszönhetően két különböző ételt (pl. főételt és köretet) készíthet egyszerre két különböző programmal, befejezéssel – így nem kell megvárnia a főétel elkészültét és fordítva.
3. MATCH COOK
  - a. Funkció két egyforma étel elkészítéséhez mindkét dobozban
  - b. Nyomja meg a MATCH COOK gombot (MATCH COOK, I. és II: gombok villognak), majd válassza ki a programot és indítsa el a főzést az INDÍTÁS/SZÜNET gombbal.
4. Ha az olajsütőnek csak egy dobozában szeretne főzni, először meg kell jelölnie, hogy az olajsütő melyik felére választja ki a programot (az I. és II. római számokkal jelzett gombokkal). A program kiválasztása után nyomja meg a START/STOP gombot a program elindításához.
5. Az előre beállított program hőmérséklete és ideje a program indítása után állítható a +/- gombok segítségével a kijelzőn.
6. Egyes összetevőket az elkészítés során meg kell forgatni/rázni. A fogantyú segítségével távolítsa el a tartályt.
7. A program befejezését ismételt hangjelzések jelzik.

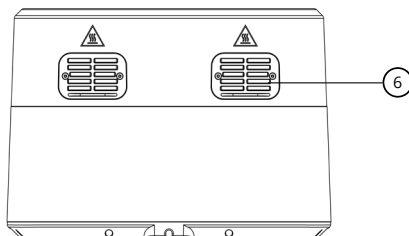
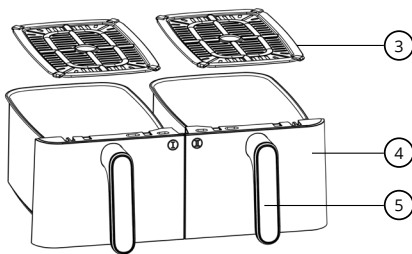
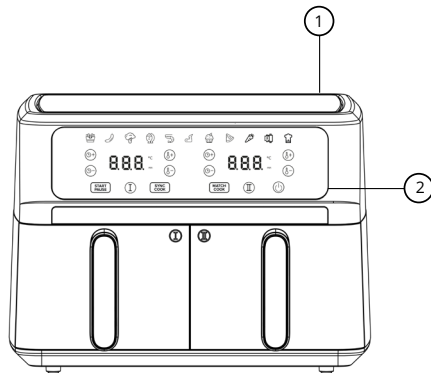

## ALAPÉRTELMEZETT PROGRAMOK TÁBLÁZAT

Élelmiszer	Hőmérséklet (°C)	Idő (perc)
Sült krumpli	200	20
Kolbász	200	20
Zöldségek	170	15
Hal	180	20
Tenger gyümölcsei	160	15
Csirkeszárny	200	20
Édes péksütemények	170	20
Pizza	170	18
Édesburgonya	200	40
Hús	200	25
Autonóm	200	30

Megjegyzés: Ha a sütő nincs előmelegítve, adjon hozzá 3 percet a sütési időhöz.

- Nagyobb mennyiségű hozzávaló csak valamivel hosszabb, kisebb mennyiségű hozzávaló csak valamivel rövidebb elkészítési időt igényel.
- Ha a főzési idő felénél felrázzuk a kisebb alapanyagokat, az optimalizálja a végeredményt, és segít megelőzni az egyenetlenül sült alapanyagokat.
- Adjon hozzá egy kis olajat a friss burgonyához, hogy ropogós eredményt kapjon. Az olaj hozzáadása után néhány percen belül süsse meg a hozzávalókat légsütőben.
- Ne készítsen túl zsíros összetevőket, például kolbászt a légsütőben.
- A sütőben elkészíthető ételek a légsütőben is elkészíthetők
- Ha süteményt vagy quiche-t szeretne sütni, vagy ha finom vagy töltött hozzávalókat szeretne sütni, tegyen egy tepsit vagy tepsit a légsütő kosarába.
- A légsütőt az összetevők melegítésére is használhatja. Az összetevők újramelegítéséhez állítsa a hőmérsékletet 150 °C-ra legfeljebb 10 percre.

### TISZTÍTÁS ÉS KARBANTARTÁS

Minden használat után alaposan mossa ki a kivehető tartályt, hogy megakadályozza a maradványok letapadását. A sütőedény belső felülete tapadásmentes anyagból készült. Ne használjon fémeszközöket vagy súroló hatású tisztítószeret a mosáshoz.

1. Először húzza ki a készüléket a konnektorból.
2. Megjegyzés: a gyorsabb hűtés érdekében vegye ki a tartályt a sütőből.
3. Óvatosan tisztítsa meg a kivehető tartály felületét. Tisztítsa meg a tartály alját forró vízzel, tisztítószerral és egy nem karcoló szivaccsal. A kivehető edényt mosogatógépben is moshatja.
4. Tisztítókefével tisztítsa meg a sütő fűtőelemét.
5. Puha, enyhén nedves szivaccsal vagy ruhával tisztítsa meg a termék külső felületét, majd törölje szárazra. Kerülje a víz bejutását a sütő belsejébe.

### PARAMÉTEREK

Méret: 39,4 x 35,9 x 28,7 cm  
Tápkábel hossza: 100 cm  
Súly: 7,2 kg  
Tápellátás: 220-240V, 50-60Hz  
Teljesítményfelvétel: 2 400 W  
Programok száma: 11  
Sütőkosár űrtartalma: 9 l (egyenként 4,5 l)

Az Niceboy s.r.o. ezúton nyilatkozik, hogy a NICEBOY ION AIRFRYER DUO típusú a 2014/35/EU, 2014/30/EU és a 2011/65/EU irányelveknek. Az EU megfelelőégi nyilatkozat teljes szövege elérhető az alábbi honlapon:

<https://niceboy.eu/hu/declaration/ion-airfryer-duo>

## BIZTONSÁGI UTASÍTÁSOK

- A készüléket felnőtteknek kell kezelnie.
- A termék első használata előtt kérjük, figyelmesen olvassa el az összes utasítást, és használja a használati útmutatótának megfelelően.
- Csak a gyártó eredeti tartozékait használja.
- Ha a terméket harmadik félnek kell továbbadnia, mellékelje a használati utasítást is.
- A jelen utasításokkal ellentétes tevékenység a termék károsodását és személyi sérülést okozhat.
- Ez a készülék nem játéknak készült. Használatakor ügyeljen saját és a környezetében élő, különösen a gyermekek biztonságára. 8 éven aluli gyermekek, valamint csökkent fizikai, érzékszervi vagy szellemi képességekkel rendelkező, illetve ismerethiányos személyek csak akkor használhatják a terméket, ha a biztonságukért felelős személy felügyeli őket, vagy nem utasította őket biztonságukra vonatkozóan.
- Ne használja a terméket, ha az nem működik megfelelően, mert leesett, megsérült, szabadban használta vagy víznek van kitéve. A sérülések elkerülése érdekében a terméket a gyártónak vagy annak vevőszolgálatának kell megjavíttatnia.
- Ne használja a terméket, ha a tápkábel vagy a csatlakozó sérült.
- Ne érintse meg a készüléket nedves kézzel.
- A termék használata nyílt lángú környezetben tilos.
- Ne használja a terméket szélsőséges hőségben (40°C felett) vagy extrém hidegben (40°C alatt).
- Tartsa távol a haját, ruházatát, ujjakat és egyéb testrészeket a termék működési részeitől.
- Ne használja a terméket nedves vagy vizes felületen.
- Óvatosan használja a tápkábelt a sérülés elkerülése érdekében. Ne használja a tápkábelt a készülék húzására vagy rántására.
- Ne használja a tápkábelt fogantyúként.
- A termék tisztítása vagy karbantartása előtt a terméket ki kell kapcsolni, és a csatlakozódugót ki kell húzni a konnektorból.
- A terméket a használati utasításnak megfelelően használja. A nem rendeltetésszerű használatból eredő veszteségekért vagy károkért a felhasználó felelőssége a felelősség.
- Csak minimális mennyiségű olajat töltsön a sütőbe, ha a tartályban nagy mennyiségű olaj tüzet okozhat. Ne törölje le vagy tisztítsa meg a tápkábel egyetlen részét sem nedves ruhával vagy nedves kézzel.
- Főzés közben vagy közvetlenül főzés után ne érintse meg a termék belső részeit, mert a termék forró lehet.
- A termék működése során mindkét irányban legalább 10 cm helyet igényel.
- Működés közben tartsa a terméket folyamatos felügyelet alatt.
- Ne használja a készüléket nedves vagy poros környezetben.
- Ne használja a terméket, ha a tápkábel vagy a csatlakozó sérült.
- Ne használja a terméket, ha az nem működik megfelelően, mert leesett, megsérült, szabadban használták vagy víznek van kitéve.
- Kisgyermekek elől elzárva tartandó (különösen az apró alkatrészek fulladásveszélyt jelenthetnek).
- A terméket a használati utasításnak megfelelően használja. A nem megfelelő használatból eredő bármilyen veszteség vagy kár a felhasználó felelőssége.
- Ne tisztítsa vízzel a fém csatlakozókat.
- A készüléket csak szakképzett szerelő szerelheti szét. A nem megfelelő szétszerelés sérülést okozhat.
- A legújabb kézikönyv és firmware megtalálható a gyártó webhelyén, az Ügyfélszolgálat részben.

## FELHASZNÁLÓI TÁJÉKOZTATÓ (HÁZTARTÁSI) ELEKTROMOS ÉS ELEKTRONIKUS BERENDEZÉSEK ÁRTALMATLANÍTÁSÁRÓL



A terméken vagy a kísérő dokumentációban található szimbólum azt jelenti, hogy a használt elektromos és elektronikus termékeket nem szabad a háztartási hulladékkal együtt ártalmatlanítani. A terméket megfelelő ártalmatlanítás érdekében a kijelölt átvételi pontokon kell leadni, ahol ingyenesen átveszik. A termék megfelelő ártalmatlanításával segítünk megővni az értékes természeti erőforrásokat, és hozzájárulunk a környezetre és az emberi egészségre gyakorolt negatív következmények megelőzéséhez, amelyeket a termék nem megfelelő ártalmatlanítása okozhatna. További információval az illetékes hatóság vagy a legközelebbi gyűjtőhely szolgálhat. Az ilyen típusú hulladék nem megfelelő ártalmatlanítása esetén a nemzeti jogszabályokkal összhangban pénzbírság szabható ki. Felhasználói tájékoztató elektromos és elektronikus berendezések ártalmatlanításáról.

(Vállalati és üzletszerű használat)

Vállalati és üzletszerű használat esetén az elektromos és elektronikus berendezések megfelelő ártalmatlanításával kapcsolatban forduljunk a gyártóhoz vagy importőrhöz. Tájékoztatást fognak nyújtani az összes ártalmatlanítási módról, és az elektromos vagy elektronikus berendezés forgalomba hozatalának dátuma alapján megmondják, hogy ki felel az elektromos vagy elektronikus berendezés ártalmatlanításának finanszírozásáért. Tájékoztatás az EU tagállamokon kívüli ártalmatlanítási eljárásokról. A fenti szimbólum csak az Európai Unió országaira érvényes. Az elektromos és elektronikus berendezések megfelelő ártalmatlanításával kapcsolatos tájékoztatást az illetékes hatóságok vagy a berendezés forgalmazója tud adni.

## DIJAGRAM UREĐAJA

1. Ulaz zraka
2. Prikaz
3. Uklonjiva rešetka
4. Odvojivi spremnik
5. Ručka
6. Izdisaj zraka

## PRIJE PRVE UPOTREBE

1. Uklonite svu zaštitnu ambalažu s proizvoda
2. Temeljito operite uklonjivu posudu za prženje vrućom vodom, deterdžentom i neabrazivnom spužvom/krpom.
3. Obrišite unutrašnjost i vanjštinu friteze vlažnom krpom.

## KONTROLIRATI

Postavite fritezu na ravnu, stabilnu površinu otpornu na toplinu ili kuhinjsku radnu ploču. Posudu ispravno postavite u fritezu (začut će se zvučni signal i zaslon će zasvijetliti) i uključite kabel u utičnicu. Nemojte stavljati predmete na fritezu na vrući zrak jer će to smanjiti učinkovitost ventilacije i prženja.

1. Izvadite posudu iz friteze, dodajte pripremljene sastojke za prženje i vratite posudu u fritezu. Za uključivanje friteze kratko pritisnite tipku za uključivanje.

*Napomena: Tijekom prženja i neposredno nakon prženja ne dirajte posudu ili unutarnje dijelove friteze, postoji opasnost od opeklina.*

### 2. SINKRO KUHANJE

- a. Funkcija za kuhanje različitih jela u svakoj fritezi kako bi se završilo u isto vrijeme
- b. Pritisnite SYNC COOK, zatim pritisnite I. i odaberite program za ovaj okvir, zatim pritisnite II. i odaberite program za drugi okvir. Za početak kuhanja pritisnite START/PAUZA.
- c. Zahvaljujući ovoj funkciji, možete kuhati dva različita jela (npr. glavno jelo i prilog) na dva različita programa s dovršetkom u isto vrijeme - tako da ne morate čekati da glavno jelo završi i obrnuto.

### 3. KUHAŠ ŠIBICA

- a. Funkcija kuhanja dva identična jela u obje kutije
- b. Pritisnite USPOREDI KUHANJE (USPODOBNO KUHANJE, I. i II: gumbi će treptati), zatim odaberite program i počnite kuhati tipkom START/PAUZA.

4. Ako želite kuhati samo u jednoj kutiji friteze, prvo morate označiti za koju polovicu friteze birate program (tipkama s rimskim brojevima I. i II.). Nakon odabira programa pritisnite tipku START/STOP za pokretanje programa. Temperatura i vrijeme prethodno postavljenog programa mogu se podesiti nakon pokretanja programa pomoću gumba +/- na zaslonu.
5. Neki sastojci zahtijevaju okretanje/tresenje tijekom pripreme. Koristite ručku za uklanjanje spremnika.
7. Završetak programa signaliziraju ponovljeni zvučni signali.

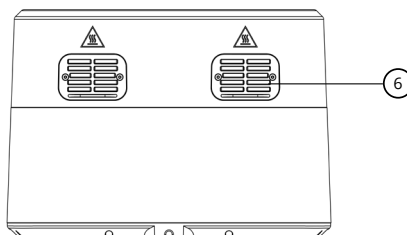
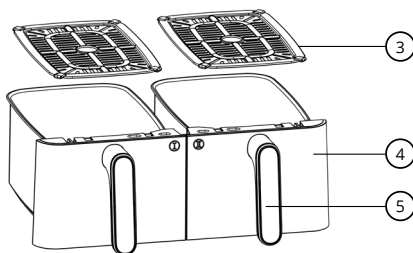
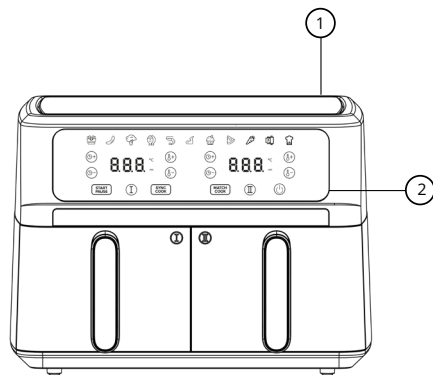

## TABLICA ZADANIH PROGRAMA

Hrana	Temperatura (°C)	Vrijeme (min)
Pomfrit	200	20
Kobasice	200	20
Povrće	170	15
Riba	180	20
Plodovi mora	160	15
Pileća krilca	200	20
Slatka peciva	170	20
Pizza	170	18
Slatki krumpir	200	40
Meso	200	25
Autonomna	200	30

*Napomena: dodajte 3 minute vremenu prženja ako friteza nije prethodno zagrijana.*

- Veća količina sastojaka zahtijeva tek nešto duže vrijeme pripreme, manja količina sastojaka samo nešto kraće vrijeme pripreme.
- Protresanje manjih sastojaka na pola vremena kuhanja optimizira krajnji rezultat i može spriječiti neravnomjerno prženje sastojaka.
- Dodajte malo ulja svježim krumpirima kako biste dobili hrskavi rezultat. Pržite sastojke u fritezi nekoliko minuta nakon dodavanja ulja.
- Nemojte pripremati izrazito masne sastojke, poput kobasica, u fritezi.
- Jela koja se mogu pripremati u pećnici mogu se pripremati i u fritezi
- Ako želite ispeći kolač ili quiche, ili ako želite pržiti osjetljive ili punjene sastojke, stavite posudu za pečenje ili posudu za pečenje u košaricu friteze.
- Također možete koristiti fritezu za zagrijavanje sastojaka. Za zagrijavanje sastojaka postavite temperaturu na 150 °C do 10 minuta.

## ČIŠĆENJE I ODRŽAVANJE

Nakon svake uporabe temeljito operite uklonjivi spremnik kako biste spriječili lijepljenje ostataka. Unutarnja površina posude za prženje izrađena je od neljepljivog materijala. Za pranje nemojte koristiti metalne alate ili abrazivna sredstva za čišćenje.

1. Najprije isključite uređaj iz utičnice.
2. Napomena: za brže hlađenje izvadite posudu iz friteze.
3. Pažljivo očistite površinu uklonjive posude. Očistite dno posude vrućom vodom, deterdžentom i neabrazivnom spužvicom za pranje posuđa. Uklonjivu posudu možete prati u perilici posuđa.
4. Koristite četku za čišćenje za čišćenje grijaćeg elementa friteze.
5. Očistite vanjsku površinu proizvoda mekom, lagano vlažnom spužvom ili krpom, a zatim obrišite suhom. Spriječite ulazak vode u unutrašnjost friteze.

## PARAMETRI

Dimenzije: 39,4 x 35,9 x 28,7 cm  
Duljina kabela za napajanje: 100 cm  
Težina: 7,2 kg  
Napajanje: 220-240V, 50-60Hz  
Potrošnja energije: 2 400 W  
Broj programa: 11  
Kapacitet košarice za prženje: 9 l (svaka po 4,5 l)

Niceboy s.r.o. ovim izjavljuje da je NICEBOY ION AIRFRYER DUO u skladu s Direktivama 2014/35/EU, 2014/30/EU i 2011/65/EU. Cijeli sadržaj Izjave o sukladnosti EU dostupan je na sljedećim web-mjestima:

<https://niceboy.eu/hr/declaration/ion-airfryer-duo>

## SIGURNOSNE UPUTE

- Uređajem treba rukovati odrasla osoba.
- Prije prve uporabe ovog proizvoda pažljivo pročitajte sve upute i koristite ga ispravno na temelju korisničkog priručnika.
- Koristite samo originalni pribor proizvođača.
- Ako proizvod trebate predati trećoj strani, uz njega priložite upute za uporabu.
- Svaka radnja suprotna ovim uputama može rezultirati oštećenjem proizvoda i osobnim ozljedama.
- Ovaj uređaj nije namijenjen kao igračka. Prilikom korištenja vodite računa o vlastitoj sigurnosti i sigurnosti okoline, a posebno djece. Djeca mlađa od 8 godina i osobe sa smanjenim fizičkim, osjetilnim ili mentalnim sposobnostima ili nedostatkom znanja ne smiju koristiti proizvod osim ako nisu pod nadzorom ili uputama o njihovoj sigurnosti od strane osobe odgovorne za njihovu sigurnost.
- Nemojte koristiti proizvod ako ne radi ispravno zbog pada, oštećenja, korištenja na otvorenom ili izloženosti vodi. Kako biste izbjegli ozljede, proizvod treba popraviti proizvođač ili njegova servisna služba.
- Nemojte koristiti proizvod ako je kabel za napajanje ili utikač oštećen.
- Ne dirajte uređaj mokrim rukama.
- Zabranjena je uporaba proizvoda u okruženju s otvorenim plamenom.
- Nemojte koristiti proizvod na ekstremnoj vrućini (iznad 40°C) ili ekstremnoj hladnoći (ispod 40°C).
- Držite kosu, odjeću, prste i druge dijelove tijela dalje od radnih dijelova proizvoda.
- Nemojte koristiti proizvod na mokroj ili natopljenoj površini.
- Pažljivo koristite kabel za napajanje kako biste izbjegli oštećenje. Nemojte koristiti kabel za napajanje za povlačenje ili povlačenje uređaja.
- Nemojte koristiti kabel za napajanje kao ručku.
- Prije čišćenja ili održavanja proizvoda, proizvod mora biti isključen i utikač izvučen iz utičnice.
- Koristite proizvod u skladu s uputama za uporabu. Svaka odgovornost za gubitak ili štetu uzrokovanu nepravilnom uporabom odgovornost je korisnika.
- Dodajte samo minimalnu količinu ulja u fritezu; velika količina ulja u posudi može izazvati požar. Nemojte brisati niti čistiti bilo koji dio kabela za napajanje mokrom krpom ili mokrim rukama.
- Ne dirajte unutarnje dijelove proizvoda tijekom kuhanja ili neposredno nakon kuhanja, proizvod može biti vruć.
- Proizvod zahtijeva minimalno 10 cm prostora u svakom smjeru tijekom rada.
- Držite proizvod pod stalnim nadzorom tijekom rada.
- Nemojte koristiti uređaj u vlažnom ili prašnjavom okruženju.
- Nemojte koristiti proizvod ako je strujni kabel ili utikač oštećen.
- Nemojte koristiti proizvod ako ne radi ispravno zbog pada, oštećenja, korištenja na otvorenom ili izloženosti vodi.
- Držite izvan dohvata male djece (posebno mali dijelovi mogu predstavljati opasnost od gušenja).
- Koristite proizvod u skladu s uputama za uporabu. Svaki gubitak ili oštećenje uzrokovano nepravilnom uporabom odgovornost je korisnika.
- Ne čistite metalne priključke vodom.
- Uređaj smije rastaviti samo kvalificirani tehničar. Nepravilno rastavljanje može uzrokovati ozljede.
- Najnoviji priručnik i programska oprema mogu se pronaći na web stranici proizvođača u odjeljku Podrška za korisnike.

## INFORMACIJE ZA KORISNIKE O ODLAGANJU ELEKTRIČNIH I ELEKTRONIČKIH UREĐAJA (ZA KUĆNU UPOTREBU)



Ovaj simbol koji se nalazi na proizvodu ili u originalnoj dokumentaciji proizvoda znači da se korišteni električni ili elektronički proizvodi ne smiju odlagati zajedno s komunalnim otpadom. Te proizvode ispravno odložite tako da ih odnesete na označeno mjesto prikupljanja gdje će se besplatno preuzeti. Odlaganjem proizvoda na ovaj način pomažete u zaštiti dragocjenih prirodnih resursa i pomažete u sprječavanju mogućih negativnih utjecaja na okoliš i zdravlje ljudi koji bi mogli biti posljedica nepravilnog odlaganja otpada. Više informacija možete dobiti kod nadležnih lokalnih tijela ili na obližnjem odlagalištu. Ovisno o državnim propisima, kazna se može naplatiti svakom tko nepravilno odloži ovakvu vrstu otpada. Korisničke informacije za odlaganje električnih i elektroničkih uređaja.

(Za poslovnu i korporativnu upotrebu)

Pravilan način odlaganja električnih i elektroničkih uređaja za poslovnu i korporativnu upotrebu potražite kod proizvođača ili uvoznika proizvoda. Oni će vam dati informacije o svim načinima odlaganja te, ovisno o datumu navedenom na električnom ili elektroničkom uređaju na tržištu, obavijestiti vas tko je dužan snositi troškove odlaganja tog električnog ili elektroničkog uređaja. Informacije o postupcima zbrinjavanja u drugim zemljama izvan EU. Prikazani simbol vrijedi samo za zemlje unutar Europske unije. Način ispravnog odlaganja električnih i elektroničkih uređaja zatražite kod svojih nadležnih lokalnih tijela ili prodavača uređaja.

## SCHEMAT URZĄDZENIA

1. Wlot powietrza
2. Wyświetl
3. Wymowany ruszt
4. Wymowany pojemnik
5. Uchwyt
6. Wydychanie powietrza

## PRZED PIERWSZYM UŻYCIEM

1. Usuń wszystkie opakowania ochronne z produktu.
2. Dokładnie umyj wymowany kocioł gorącą wodą, detergentem i nieścierną gąbką/szmatką.
3. Wytrzyj wnętrze i zewnętrzną część frytkownicy wilgotną szmatką.

## KONTROLA

Frytkownicę należy ustawić na płaskiej, stabilnej i odpornej na ciepło powierzchni lub blacie kuchennym. Umieść pojemnik prawidłowo we frytkownicy (usłyszysz sygnał dźwiękowy i zaświeci się wyświetlacz), a następnie podłącz kabel do gniazdka. Nie należy umieszczać żadnych przedmiotów na frytkownicy, gdyż zmniejsza to wydajność wentylacji i smażenia.

Możliwość dostosowania zaprogramowanych programów (czas 1-60 minut, temperatura 80-200 °C)

1. Wymij pojemnik z frytkownicy, dodaj przygotowane składniki do smażenia i umieść pojemnik z powrotem w frytkownicy. Aby włączyć frytkownicę, naciśnij krótko przycisk zasilania.

*Uwaga: Podczas smażenia oraz bezpośrednio po zakończeniu smażenia nie należy dotykać pojemnika ani wewnętrznych części frytkownicy, istnieje ryzyko poparzenia.*

2. SYNCHRONIZUJ COOK
  - a. Funkcja umożliwiająca jednoczesne smażenie różnych potraw w każdym pojemniku
  - b. Naciśnij przycisk SYNC COOK, następnie naciśnij przycisk I i wybierz program dla tego urządzenia, po czym naciśnij przycisk II i wybierz program dla drugiego pola. Aby rozpocząć gotowanie, naciśnij przycisk START/PAUZA.
  - c. Dzięki tej funkcji możesz przygotować dwa różne dania (np. danie główne i dodatek) w dwóch różnych programach i zakończyć je w tym samym czasie – dzięki temu nie musisz czekać, aż danie główne się skończy i odwrócić.
3. KUCHARZ DOPASOWANY
  - a. Funkcja umożliwiająca gotowanie dwóch identycznych potraw w obu pojemnikach
  - b. Naciśnij przycisk MATCH COOK (przyciski MATCH COOK, I i II: zaczną migać), następnie wybierz program i rozpocznij gotowanie przyciskiem START/PAUZA.
4. Jeżeli chcesz smażyć tylko w jednej części frytkownicy, musisz najpierw zaznaczyć, dla której połowy frytkownicy wybierasz program (za pomocą przycisków z cyframi rzymskimi I. i II.). Po wybraniu programu naciśnij przycisk START/STOP, aby go uruchomić.
5. Temperaturę i czas ustawionego programu można dostosować po uruchomieniu programu za pomocą przycisków +/- na wyświetlaczu.
6. Niektóre składniki wymagają przewrócenia/wstrząśnięcia w trakcie przygotowywania. Wymij pojemnik za pomocą uchwytu.
7. Zakończenie programu sygnalizowane jest powtarzającymi się sygnałami dźwiękowymi.

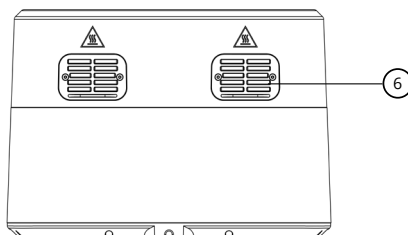
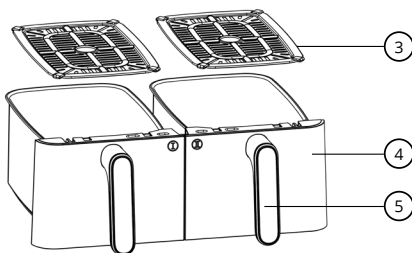
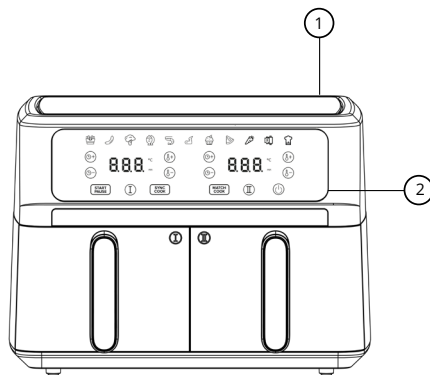

## TABELA PROGRAMÓW DOMYŚLNYCH

Żywność	Temperatura (°C)	Czas (min)
Frytki	200	20
Kiełbasy	200	20
Warzywa	170	15
Ryba	180	20
Owoce morza	160	15
Skrzydółka kurczaka	200	20
Słodkie wypieki	170	20
Pizza	170	18
Słodkie ziemniaki	200	40
Mięso	200	25
Autonomiczny	200	30

Uwaga: Jeśli frytkownica nie jest nagrzana, wydłuż czas smażenia o 3 minuty.

- Większe ilości składników wymagają tylko nieznacznie dłuższego czasu przygotowania, mniejsze ilości składników wymagają tylko nieznacznie krótszego czasu przygotowania.
- Wstrząsanie mniejszymi składnikami w połowie czasu gotowania optymalizuje końcowy efekt i może pomóc zapobiec nierównomiernemu usmażeniu składników.
- Dodaj odrobinę oleju do świeżych ziemniaków, aby uzyskać chrupiącą konsystencję. Podsmaż składniki w air fryrze w ciągu kilku minut od dodania oleju.
- Nie należy przygotowywać w urządzeniu Air Fryer bardzo tłustych składników, np. kiełbasek.
- Dania, które można przygotować w piekarniku, można również przygotować w air fryrze
- Jeśli chcesz upiec ciasto lub quiche, albo usmażyć delikatne lub nadziewane składniki, umieść naczynie do pieczenia lub blachę do pieczenia w koszyku frytkownicy powietrznej.
- Frytkownicy powietrznej można używać również do podgrzewania składników. Aby podgrzać składniki, ustaw temperaturę na 150 °C na maksymalnie 10 minut.

## CZYSZCZENIE I KONSERWACJA

Dokładnie umyj wymowany pojemnik po każdym użyciu, aby zapobiec przywieraniu resztek. Wewnętrzna powierzchnia pojemnika do smażenia wykonana jest z materiału zapobiegającego przywieraniu. Do mycia nie należy używać metalowych narzędzi ani ściernych środków czyszczących.

1. Najpierw odłącz urządzenie od gniazdka.  
Uwaga: aby przyspieszyć chłodzenie, wyjmij pojemnik z frytkownicy.
2. Dokładnie oczyść powierzchnię wymowanego pojemnika. Wyczyść dno pojemnika gorącą wodą, detergentem i nieścierną gąbką do naczyń. Wymowany pojemnik można myć w zmywarce.
3. Za pomocą szczotki czyszczącej wyczyść element grzewczy frytkownicy.
4. Oczyść zewnętrzną powierzchnię produktu miękką, lekko wilgotną gąbką lub ściereczką, a następnie wytrzyj do sucha. Nie dopuść, aby woda dostała się do wnętrza frytkownicy.

## PARAMETRY

Wymiary: 39,4 x 35,9 x 28,7 cm  
Długość przewodu zasilającego: 100 cm  
Waga: 7,2 kg  
Zasilanie: 220-240V, 50-60Hz  
Pobór mocy: 2 400 W  
Liczba programów: 11  
Pojemność koszyka do smażenia: 9 l (po 4,5 l każdy)

Niceboy s.r.o. niniejszym oświadcza, że NICEBOY ION AIRFRYER DUO jest zgodny z dyrektywami 2014/35/UE, 2014/30/UE i 2011/65/UE. Pełny tekst deklaracji zgodności UE jest dostępny na poniższych stronach internetowych:

<https://niceboy.eu/pl/declaration/ion-airfryer-duo>

## INSTRUKCJE BEZPIECZEŃSTWA

- Urządzenie powinno być obsługiwane przez osobę dorosłą.
- Przed pierwszym użyciem produktu należy uważnie przeczytać wszystkie instrukcje i używać go prawidłowo, zgodnie z instrukcją obsługi.
- Stosuj wyłącznie oryginalne akcesoria producenta.
- Jeśli chcesz przekazać produkt osobie trzeciej, dołącz do niego instrukcję obsługi.
- Jakikolwiek działanie niezgodne z niniejszą instrukcją może spowodować uszkodzenie produktu i obrażenia ciała.
- To urządzenie nie jest przeznaczone do zabawy. Podczas korzystania z urządzenia należy zachować ostrożność i zadbać o bezpieczeństwo osób znajdujących się w pobliżu, zwłaszcza dzieci. Dzieci poniżej 8 roku życia oraz osoby o ograniczonej sprawności fizycznej, sensorycznej lub umysłowej lub nieposiadające odpowiedniej wiedzy nie mogą używać produktu, chyba że znajdują się pod nadzorem lub otrzymały instrukcje dotyczące ich bezpieczeństwa od osoby odpowiedzialnej za ich bezpieczeństwo.
- Nie używaj produktu, jeśli nie działa on prawidłowo z powodu upuszczenia, uszkodzenia, użytkowania na zewnątrz lub narażenia na działanie wody. Aby uniknąć obrażeń, naprawę produktu powinien wykonać producent lub jego serwis posprzedażowy.
- Nie używaj produktu, jeśli przewód zasilający lub wtyczka są uszkodzone.
- Nie dotykaj urządzenia mokrymi rękami.
- Zabrania się stosowania produktu w otoczeniu, w którym występują otwarte płomienie.
- Nie należy używać produktu w ekstremalnie gorących (powyżej 40°C) lub ekstremalnie zimnych (poniżej 40°C) warunkach.
- Trzymaj włosy, ubranie, palce i inne części ciała z dala od pracujących elementów produktu.
- Nie należy stosować produktu na mokrej lub podmokłej powierzchni.
- Używaj przewodu zasilającego ostrożnie, aby uniknąć uszkodzeń. Nie ciągnij za przewód zasilający.
- Nie należy używać przewodu zasilającego jako uchwytu.
- Przed przystąpieniem do czyszczenia lub konserwacji produktu należy go wyłączyć i wyjąć wtyczkę z gniazdka.
- Stosować produkt zgodnie z instrukcją użycia. Wszelka odpowiedzialność za straty lub szkody powstałe na skutek niewłaściwego użytkowania leży po stronie użytkownika.
- Do frytkownicy należy dodawać tylko minimalną ilość oleju; duża ilość oleju w pojemniku może spowodować pożar.
- Nie wycieraj i nie czyść żadnej części przewodu zasilającego mokrą szmatką ani mokrymi rękami.
- Nie dotykaj wewnętrznych części produktu podczas gotowania ani bezpośrednio po gotowaniu, produkt może być gorący.
- Podczas pracy produkt wymaga zachowania co najmniej 10 cm wolnej przestrzeni w każdym kierunku.
- Podczas pracy należy utrzymywać produkt pod stałym nadzorem.
- Nie należy używać urządzenia w wilgotnym lub zakurzonej otoczeniu.
- Nie używaj produktu, jeśli przewód zasilający lub wtyczka są uszkodzone.
- Nie używaj produktu, jeśli nie działa on prawidłowo z powodu upuszczenia, uszkodzenia, użytkowania na zewnątrz lub narażenia na działanie wody.
- Przechowywać w miejscu niedostępnym dla małych dzieci (szczególnie małe części mogą stwarzać ryzyko zadławienia).
- Stosować produkt zgodnie z instrukcją użycia. Za wszelkie straty lub szkody powstałe na skutek niewłaściwego użytkowania odpowiada użytkownik.
- Nie czyścić złączy metalowych wodą.
- Urządzenie może demontować wyłącznie wykwalifikowany technik. Nieprawidłowy demontaż może spowodować obrażenia.
- Najnowszą instrukcję i oprogramowanie sprzętowe można znaleźć na stronie internetowej producenta w dziale Obsługa klienta.

## INFORMACJE DLA UŻYTKOWNIKÓW DOTYCZĄCE UTYLIZACJI (DOMOWEGO) SPRZĘTU ELEKTRYCZNEGO I ELEKTRONICZNEGO



Przedstawiony symbol znajdujący się na produkcie lub w oryginalnej dokumentacji oznacza, że zużytych produktów elektronicznych lub elektrycznych nie wolno utylizować wraz z odpadami komunalnymi. Aby prawidłowo utylizować te produkty, należy oddać je do wyznaczonego punktu zbiórki, gdzie zostaną przyjęte bezpłatnie. Utylizując produkty w ten sposób, pomagamy chronić cenne zasoby naturalne i zapobiegamy negatywnemu wpływowi na środowisko i zdrowie ludzkie, który mógłby wynikać z niewłaściwej utylizacji. Bliższe informacje można uzyskać w lokalnym urzędzie lub najbliższym punkcie zbiórki odpadów. W przypadku niewłaściwej utylizacji tego rodzaju odpadów przez dowolną osobę mogą być również nakładane kary zgodnie z przepisami krajowymi. Informacje dla użytkowników dotyczące utylizacji sprzętu elektronicznego i elektrycznego

(przeznaczonego na użytek służbowy i firmowy).

W celu właściwego zutilizowania sprzętu elektrycznego i elektronicznego przeznaczonego na użytek służbowy i firmowy należy zasięgnąć rady u producenta lub importera produktu. Dostarczą oni informacji o wszelkich sposobach utylizacji oraz wskażą, kto odpowiada za sfinansowanie utylizacji tego rodzaju sprzętu elektrycznego i elektronicznego w zależności od daty wprowadzenia na rynek. Informacje o procedurach utylizacji odpadów w innych krajach spoza UE. Powyższy symbol dotyczy tylko krajów Unii Europejskiej. Z myślą o zapewnieniu właściwej utylizacji sprzętu elektrycznego i elektronicznego należy zasięgnąć odpowiednich informacji w lokalnym urzędzie lub u sprzedawcy sprzętu.

## SHEMA NAPRAVE

1. Dovod zraka
2. Zaslona
3. Odstranljiva rešetka
4. Odstranljiva posoda
5. Ročaj
6. Izdih zraka

## PRED PRVO UPORABO

1. Z izdelka odstranite vso zaščitno embalažo
2. Odstranljivo posodo za cvrtje temeljito operite z vročo vodo, detergentom in neabrazivno gobo/krpo.
3. Notranjost in zunanost cvrtnika obrišite z vlažno krpo.

## NADZOR

Cvrtnik postavite na ravno, stabilno in na vročino odporno površino ali kuhinjsko delovno površino. Posodo pravilno postavite v cvrtnik (sliši se zvočni signal in zaslon zasveti) in vtaknete kabel v vtičnico. Na cvrtnik z vročim zrakom ne postavljajte predmetov, saj bo to zmanjšalo učinkovitost prežračevanja in cvrtja.

Prednastavljene programe lahko prilagodite (čas 1-60 minut, temperatura 80-200 °C)

1. Odstranite posodo iz cvrtnika, dodajte pripravljene sestavine za cvrtje in posodo postavite nazaj v cvrtnik. Za vklop cvrtnika na kratko pritisnite gumb za vklop.

*Opomba: Med cvrtjem in takoj po cvrtju se ne dotikajte posode ali notranjih delov cvrtnika, obstaja nevarnost opeklin.*

### 2. SINHRONIZIRANJE KUHANJA

- a. Funkcija za kuhanje različnih jedi v vsaki posodi cvrtnika, da se konča ob istem času
- b. Pritisnite SYNC COOK, nato pritisnite I. in izberite program za to polje, nato pritisnite II. in izberite program za drugo polje. Za začetek kuhanja pritisnite START/PAVZA.
- c. Zahvaljujoč tej funkciji lahko skuhate dve različni jedi (npr. glavno jed in prilogo) na dveh različnih programih z istočasnim zaključkom - tako vam ni treba čakati, da se glavna jed konča in obratno.

### 3. KUHAR VŽIGALK

- a. Funkcija kuhanja dveh enakih jedi v obeh škatlah
- b. Pritisnite MATCH COOK (MATCH COOK, I. in II: gumba utripata), nato izberite program in začnite kuhati s tipko START/PAVZA.

4. Če želite kuhati samo v eni škatli cvrtnika, morate najprej označiti, za katero polovico cvrtnika izberete program (z gumboma z rimskimi številkami I. in II.). Ko izberete program, pritisnite gumb START/STOP, da zaženete program.
5. Temperaturo in čas prednastavljenega programa lahko prilagodite po zagonu programa z uporabo gumbov +/- na zaslonu.
6. Nekatere sestavine je treba med pripravo obrniti/tresti. Uporabite ročaj, da odstranite posodo.
7. Zaključek programa signalizirajo ponavljajoči se piski.

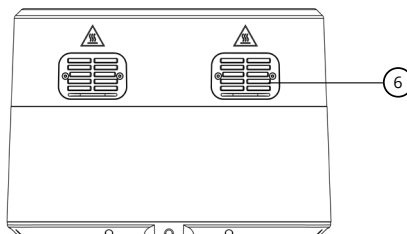
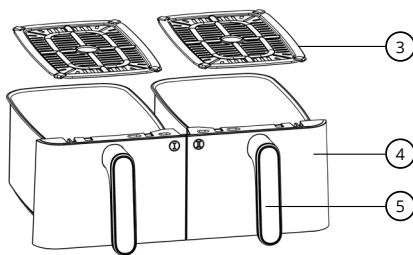
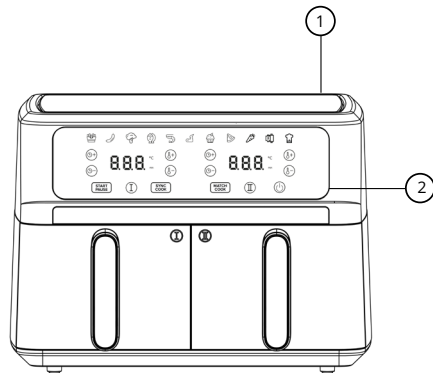

**TABELA PRIVZETIH PROGRAMOV**

Hrana	Temperatura (°C)	Čas (min)
Pomfrit	200	20
Klobase	200	20
Zelenjava	170	15
Ribe	180	20
Morski sadeži	160	15
Piščanje peruti	200	20
Sladko pecivo	170	20
Pizza	170	18
Sladki krompir	200	40
Meso	200	25
Avtonomna	200	30

Opomba: Času cvrtja dodajte 3 minute, če cvrtnik ni predhodno segret.

- Večje količine sestavin zahtevajo le malo daljši čas priprave, manjše količine sestavin pa le malo krajši čas priprave.
- Stresanje manjših sestavin na polovici časa kuhanja optimizira končni rezultat in lahko prepreči neenakomerno ocvrte sestavine.
- Svežemu krompirju dodajte malo olja, da bo rezultat hrustljiv. Sestavine prepražimo v cvrtniku nekaj minut po dodajanju olja.
- V cvrtniku ne pripravljajte zelo mastnih sestavin, kot so klobase.
- Jedi, ki jih lahko pripravite v pečici, lahko pripravite tudi v cvrtniku.
- Če želite speči torto ali quiche ali če želite cvrti občutljive ali polnjene sestavine, postavite pekač ali pekač v košaro cvrtnika.
- Za segrevanje sestavin lahko uporabite tudi cvrtnik. Za ponovno segrevanje sestavin nastavite temperaturo na 150 °C za največ 10 minut.

### ČIŠČENJE IN VZDRŽEVANJE

Odstranljivo posodo po vsaki uporabi temeljito operite, da preprečite prijemanje ostankov. Notranja površina posode za cvrtje je izdelana iz materiala proti prijemanju. Za pranje ne uporabljajte kovinskih orodij ali abrazivnih čistil.

1. Najprej izključite napravo iz vtičnice.  
Opomba: za hitrejšo ohlajanje odstranite posodo iz cvrtnika.
2. Previdno očistite površino odstranljive posode. Očistite dno posode z vročo vodo, detergentom in neabrazivno gobo za posodo. Odstranljivo posodo lahko operete v pomivalnem stroju.
3. Za čiščenje grednega elementa cvrtnika uporabite čistilno krtačo.
4. Očistite zunanjo površino izdelka z mehko, rahlo vlažno gobo ali krpo in nato obrišite do suhega. Preprečite vstop vode v notranjost cvrtnika.

### PARAMETRI

Dimenzije: 39,4 x 35,9 x 28,7 cm  
 Dolžina napajalnega kabla: 100 cm  
 Teža: 7,2 kg  
 Napajanje: 220-240V, 50-60Hz  
 Poraba energije: 2 400 W  
 Število programov: 11  
 Prostornina košare za cvrtje: 9 l (vsaka 4,5 l)

Niceboy s.r.o. izjavlja, da je NICEBOY ION AIRFRYER DUO skladna z direktivami 2014/35/EU, 2014/30/EU in 2011/65/EU. Celotna vsebina Izjave o skladnosti EU je na voljo na povezavi:

<https://niceboy.eu/sl/declaration/ion-airfryer-duo>

## VARNOSTNA NAVODILA

- Napravo naj upravlja odrasla oseba.
- Pred prvo uporabo tega izdelka natančno preberite vsa navodila in ga uporabljajte pravilno v skladu z navodili za uporabo.
- Uporabljajte samo originalne dodatke proizvajalca.
- Če morate izdelek predati tretji osebi, mu priložite navodila za uporabo.
- Kakršno koli dejanje v nasprotju s temi navodili lahko povzroči škodo na izdelku in telesne poškodbe.
- Ta naprava ni namenjena kot igrača. Pri uporabi bodite pozorni na svojo varnost in varnost okolice, še posebej otrok. Otroci, mlajši od 8 let, in osebe z zmanjšanimi fizičnimi, senzoričnimi ali duševnimi sposobnostmi ali pomanjkljivim znanjem ne smejo uporabljati izdelka, razen če jih nadzoruje ali poučuje glede njihove varnosti oseba, odgovorna za njihovo varnost.
- Izdelka ne uporabljajte, če ne deluje pravilno zaradi padca, poškodbe, uporabe na prostem ali izpostavljenosti vodi. Da bi se izognili poškodbam, naj izdelek popravi proizvajalec ali njegova poprodajna služba.
- Izdelka ne uporabljajte, če je napajalni kabel ali vtič poškodovan.
- Naprave se ne dotikajte z mokrimi rokami.
- Uporaba izdelka v okolju z odprtim ognjem je prepovedana.
- Izdelka ne uporabljajte pri ekstremni vročini (nad 40 °C) ali ekstremnem mrazu (pod 40 °C).
- Lasje, oblačila, prsti in drugi deli telesa naj ne bodo v bližini delov izdelka.
- Izdelka ne uporabljajte na mokri ali z vodo namočeni površini.
- Napajalni kabel uporabljajte previdno, da se izognete poškodbam. Ne uporabljajte napajalnega kabla za vlečenje ali vlečenje naprave.
- Napajalnega kabla ne uporabljajte kot ročaj.
- Pred čiščenjem ali vzdrževanjem izdelka mora biti izdelek izklopljen in vtič izvlečen iz vtičnice.
- Izdelek uporabljajte v skladu z navodili za uporabo. Vsakršna odgovornost za izgubo ali škodo, povzročeno z nepravilno uporabo, je odgovornost uporabnika.
- V vrtirnik dodajte le minimalno količino olja; velika količina olja v posodi lahko povzroči požar. Nobenega dela napajalnega kabla ne brišite ali čistite z mokro krpo ali mokrimi rokami.
- Ne dotikajte se notranjih delov izdelka med kuhanjem ali takoj po kuhanju, izdelek je lahko vroč.
- Izdelek med delovanjem potrebuje najmanj 10 cm prostora v vsako smer.
- Med delovanjem imejte izdelek pod stalnim nadzorom.
- Naprave ne uporabljajte v vlažnem ali prašnem okolju.
- Izdelka ne uporabljajte, če je napajalni kabel ali vtič poškodovan.
- Izdelka ne uporabljajte, če ne deluje pravilno zaradi padca, poškodbe, uporabe na prostem ali izpostavljenosti vodi.
- Hranite izven dosega majhnih otrok (predvsem majhni deli lahko predstavljajo nevarnost zaдушitve).
- Izdelek uporabljajte v skladu z navodili za uporabo. Za morebitno izgubo ali škodo, ki nastane zaradi nepravilne uporabe, je odgovoren uporabnik.
- Kovinskih konektorjev ne čistite z vodo.
- Napravo sme razstaviti samo usposobljen tehnik. Nepravilno razstavljanje lahko povzroči poškodbe.
- Najnovejši priročnik in vdelano programsko opremo najdete na spletni strani proizvajalca v razdelku Podpora uporabnikom.

## INFORMACIJE ZA UPORABNIKE GLEDE ODSTRANJEVANJA ELEKTRIČNIH IN ELEKTRONSKIH NAPRAV (DOMAČA RABA)



Ta simbol na napravi ali v originalni dokumentaciji naprave pomeni, da rabljene električne ali elektronske naprave ni dovoljeno zavreči skupaj s komunalnimi odpadki. Napravo odnesite v zbirni center, kjer jo bodo brezplačno prevzeli in odstranili na ustrezen način. S takšnim odstranjevanjem naprave pomagata zaščititi dragocene naravne vire in preprečiti morebitne negativne vplive na okolje in zdravje ljudi, ki bi lahko bili posledica nepravilnega odlaganja odpadkov. Za podrobnejše informacije se lahko obrnete na občinsko upravo ali najbližji zbirni center. V skladu z državnimi predpisi se lahko kaznuje tudi nepravilno odstranjevanje tovrstnih odpadkov. Informacije za uporabnike glede odstranjevanja električnih in elektronskih naprav.

(poslovna raba)

Za pravilno odstranjevanje električnih in elektronskih naprav za poslovno rabo se obrnite na proizvajalca ali uvoznika naprave. Dobili boste informacije o načinih odstranjevanja in o tem, kdo je glede na datum prihoda električne ali elektronske naprave na trg dolžan kriti stroške odstranjevanja te naprave. Informacije glede odstranjevanja odpadkov v državah zunaj EU. Zgornji simbol velja samo v državah EU. Za informacije o pravilnem odstranjevanju električnih in elektronskih naprav se obrnite na občinsko upravo ali prodajalca.

## DIAGRAMA DISPOZITIVULUI

1. Admisia aerului
2. Afișare
3. Gratar detasabil
4. Recipient detasabil
5. Măner
6. Exhalarea aerului

## ÎNAINTE DE PRIMA UTILIZARE

1. Scoateți toate ambalajele de protecție de pe produs
2. Spălați bine vasul detașabil cu apă fierbinte, detergent și un burete/pânză neabraziv.
3. Ștergeți interiorul și exteriorul friteuzei cu o cârpă umedă.

## CONTROLA

Așezați friteuza pe o suprafață plană, stabilă și rezistentă la căldură sau pe un blat de bucătărie. Puneți recipientul corect în friteuză (se va auzi un bip și afișajul se va aprinde) și conectați cablul la priză. Nu așezați obiecte pe friteuza cu aer cald, deoarece acest lucru va reduce eficiența ventilației și a prăjirii.

Programele presetate pot fi ajustate (timp 1-60 minute, temperatura 80-200 °C)

1. Scoateți recipientul din friteuză, adăugați ingredientele pregătite pentru prăjire și puneți recipientul înapoi în friteuză. Pentru a porni friteuza, apăsați scurt butonul de pornire.

*Notă: În timpul prăjirii și imediat după prăjire, nu atingeți recipientul sau părțile interne ale friteuzei, există riscul de arsuri.*

2. SYNC COOK
  - a. Funcție pentru a găti diferite feluri de mâncare în fiecare cutie de friteuză pentru a termina în același timp
  - b. Apăsați SYNC COOK, apoi apăsați I. și selectați programul pentru această casetă, apoi apăsați II. și selectați programul pentru a doua casetă. Pentru a începe gătitul, apăsați START/PAUSE.
  - c. Datorită acestei funcții, puteți găti două feluri de mâncare diferite (de exemplu, un fel principal și o garnitură) în două programe diferite cu finalizare în același timp - astfel încât să nu trebuie să așteptați ca felul principal să se termine și invers.
3. BUCATAR DE MEBRIT
  - a. Funcție pentru gătitul a două feluri de mâncare identice în ambele cutii
  - b. Apăsați MATCH COOK (MATCH COOK, I. și II: butoanele vor clipi), apoi selectați programul și începeți gătitul cu butonul START/PAUSE.
4. Dacă doriți să gătiți într-o singură cutie a friteuzei, mai întâi trebuie să marcați pentru ce jumătate a friteuzei selectați programul (folosind butoanele cu cifre romane I. și II.). După selectarea unui program, apăsați butonul START/STOP pentru a porni programul.
5. Temperatura și timpul programului presetat pot fi reglate după pornirea programului folosind butoanele +/- de pe afișaj.
6. Unele ingrediente necesită răscuire/agitare în timpul preparării. Folosiți mânerul pentru a scoate recipientul.
7. Finalizarea programului este semnalată prin bipuri repetate.

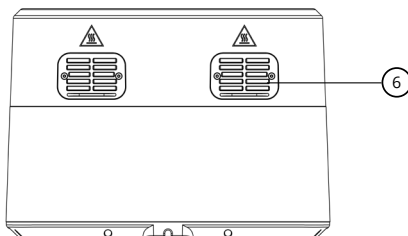
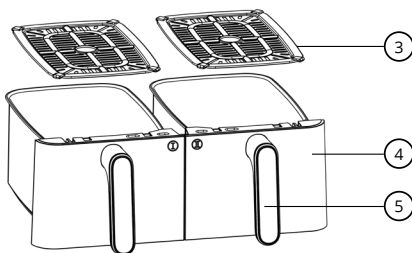
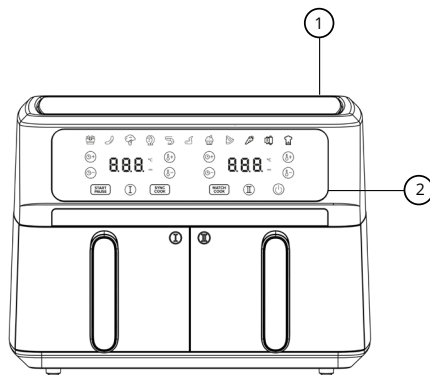

## TABEL DE PROGRAME IMPACT

Mâncare	Temperatura (°C)	Timp (min)
Cartofi pai	200	20
Cârnați	200	20
Legume	170	15
Pește	180	20
Fructe de mare	160	15
Aripioare de pui	200	20
Produse de patiserie dulci	170	20
Pizza	170	18
Cartofi dulci	200	40
Carne	200	25
Autonom	200	30

Notă: Adăugați 3 minute la timpul de prăjire dacă friteuza nu este preîncălzită.

- Cantități mai mari de ingrediente necesită doar un timp de preparare puțin mai lung, cantități mai mici de ingrediente necesită doar un timp de preparare puțin mai scurt.
- Agitarea ingredientelor mai mici la jumătatea timpului de gătire optimizează rezultatul final și poate ajuta la prevenirea ingredientelor prăjite neuniform.
- Adăugați puțin ulei la cartofii proaspeți pentru a obține un rezultat crocant. Prăjiți ingredientele în friteuza cu aer în câteva minute după adăugarea uleiului.
- Nu pregătiți ingrediente extrem de grase, cum ar fi cârnații, în friteuza cu aer.
- Mâncărurile care pot fi preparate la cuptor pot fi preparate și în friteuza cu aer
- Dacă doriți să coaceți o prăjitură sau o quiche, sau dacă doriți să prăjiți ingrediente delicate sau umplute, puneți o tavă de copt sau o tavă de copt în coșul de friteuză.
- Puteți folosi și friteuza cu aer pentru a încălzi ingredientele. Pentru a reîncălzi ingredientele, setați temperatura la 150 °C timp de până la 10 minute.

## CURĂȚARE ȘI ÎNȚEȚINERE

Spălați bine recipientul detașabil după fiecare utilizare pentru a preveni lipirea reziduurilor. Suprafața interioară a recipientului de prăjit este realizată din material antiaderent. Nu folosiți unelte metalice sau agenți de curățare abrazivi pentru spălare.

1. Mai întâi, deconectați dispozitivul de la priză.
2. Curățați cu atenție suprafața recipientului detașabil. Curățați fundul recipientului folosind apă fierbinte, detergent și un burete de vase neabraziv. Puteți spăla recipientul detașabil în mașina de spălat vase.
3. Folosiți o perie de curățare pentru a curăța elementul de încălzire al fritezei.
4. Curățați suprafața exterioară a produsului cu un burete sau o cârpă moale, ușor umedă, apoi ștergeți. Preveniți pătrunderea apei în interiorul friteuzei.

## PARAMETRI

Dimensiuni: 39,4 x 35,9 x 28,7 cm  
Lungime cablu de alimentare: 100 cm  
Greutate: 7,2 kg  
Alimentare: 220-240V, 50-60Hz  
Consum de energie: 2 400 W  
Numar de programe: 11  
Capacitate coș de prăjit: 9 l (4,5 l fiecare)

Niceboy s.r.o. declară prin prezenta că tipul de NICEBOY ION AIRFRYER DUO respectă directivele 2014/35/UE, 2014/30/UE și 2011/65/UE. Conținutul complet al declarației de conformitate UE este disponibil pe următoarele pagini web:

<https://niceboy.eu/ro/declaration/ion-airfryer-duo>

## INSTRUCȚIUNI DE SIGURANȚĂ

- Aparatul trebuie operat de un adult.
- Înainte de a utiliza acest produs pentru prima dată, vă rugăm să citiți cu atenție toate instrucțiunile și să-l utilizați corect pe baza manualului de utilizare.
- Folosiți numai accesoriile originale de la producător.
- Dacă trebuie să predați produsul unei terțe părți, includeți cu acesta instrucțiunile de utilizare.
- Orice acțiune contrară acestor instrucțiuni poate duce la deteriorarea produsului și vătămări corporale.
- Acest aparat nu este conceput ca o jucărie. Când îl utilizați, acordați atenție siguranței dumneavoastră și a celor din jur, în special a copiilor. Copiii cu vârsta sub 8 ani și persoanele cu capacități fizice, senzoriale sau mentale reduse sau cu lipsă de cunoștințe nu trebuie să folosească produsul decât dacă au fost supravegheați sau instruiți cu privire la siguranța lor de către o persoană responsabilă pentru siguranța lor.
- Nu utilizați produsul dacă nu funcționează corespunzător din cauza căderii, deteriorării, folosirii în aer liber sau expuse la apă. Pentru a evita rănirea, produsul trebuie reparat de producător sau de serviciul său post-vânzare.
- Nu utilizați produsul dacă cablul de alimentare sau ștecherul sunt deteriorate.
- Nu atingeți aparatul cu mâinile ude.
- Utilizarea produsului într-un mediu cu flăcări deschise este interzisă.
- Nu utilizați produsul la căldură extremă (peste 40°C) sau la frig extrem (sub 40°C).
- Țineți părul, îmbrăcămintea, degetele și alte părți ale corpului departe de părțile de operare ale produsului.
- Nu utilizați produsul pe o suprafață umedă sau plină de apă.
- Utilizați cablul de alimentare cu grijă pentru a evita deteriorarea. Nu folosiți cablul de alimentare pentru a trage sau trage dispozitivul.
- Nu utilizați cablul de alimentare ca mâner.
- Înainte de curățarea sau întreținerea produsului, produsul trebuie oprit și ștecherul trebuie scos din priză.
- Utilizați produsul în conformitate cu instrucțiunile de utilizare. Orice răspundere pentru pierderi sau daune cauzate de utilizarea necorespunzătoare este responsabilitatea utilizatorului.
- Adăugați doar o cantitate minimă de ulei în friteuză, o cantitate mare de ulei în recipient poate provoca un incendiu. Nu ștergeți și nu curățați nicio parte a cablului de alimentare cu o cârpă umedă sau cu mâinile ude.
- Nu atingeți părțile interne ale produsului în timpul gătirii sau imediat după gătit, produsul poate fi fierbinte.
- Produsul necesită un spațiu de minim 10 cm în fiecare direcție în timpul funcționării.
- Păstrați produsul sub supraveghere constantă în timpul funcționării.
- Nu utilizați aparatul într-un mediu umed sau cu praf.
- Nu utilizați produsul dacă cablul de alimentare sau ștecherul sunt deteriorate.
- Nu utilizați produsul dacă nu funcționează corespunzător din cauza căderii, deteriorării, folosirii în aer liber sau expuse la apă.
- A nu se lăsa la îndemâna copiilor mici (în special piesele mici pot prezenta pericol de sufocare).
- Utilizați produsul în conformitate cu instrucțiunile de utilizare. Orice pierdere sau deteriorare cauzată de o utilizare necorespunzătoare este responsabilitatea utilizatorului.
- Nu curățați conectorii metalici cu apă.
- Dispozitivul poate fi demontat numai de către un tehnician calificat. Dezasamblarea necorespunzătoare poate provoca vătămări.
- Cel mai recent manual și firmware pot fi găsite pe site-ul producătorului, în secțiunea de asistență pentru clienți.

## INFORMAȚII PENTRU UTILIZATOR CU PRIVIRE LA ELIMINAREA DISPOZITIVELOR ELECTRICE ȘI ELECTRONICE (ELECTROCASNICE)



Acest simbol situat pe un produs sau în documentația produsului înseamnă că produsele electrice sau electronice uzate nu pot fi aruncate împreună cu deșeurile comune. Pentru a elimina corect aceste produse, duceți-le la un loc de colectare desemnat, unde vor fi acceptate gratuit. Prin eliminarea ca deșeu a unui produs în acest mod, contribuiți la protejarea resurselor naturale prețioase și contribuiți la prevenirea oricăror potențiale impacturi negative asupra mediului și sănătății umane, care ar putea fi rezultatul unei eliminări incorecte a deșeurilor. Este posibil să primiți informații mai detaliate de la autoritatea locală sau cel mai apropiat loc de colectare. Conform reglementărilor naționale, amenziile pot fi aplicate și oricărei persoane care aruncă incorect acest tip de deșeuri. Informații pentru utilizator cu privire la eliminarea dispozitivelor electrice și electronice.

### (Uz comercial și corporativ)

Pentru a elimina corect dispozitivele electrice și electronice pentru uz comercial și corporativ, consultați producătorul sau importatorul produsului. Aceștia vă vor oferi informații cu privire la toate metodele de eliminare și, conform datei menționate pe aparatul electric sau electronic de pe piață, vă vor spune cine este responsabil pentru finanțarea eliminării acestui dispozitiv electric sau electronic. Informații privind procesele de eliminare în alte țări din afara UE. Simbolul afișat mai sus este valabil numai pentru țările din Uniunea Europeană. Pentru eliminarea corectă a dispozitivelor electrice și electronice, solicitați informațiile relevante de la autoritățile locale sau de la distribuitor.

## ENHETSDIAGRAM

1. Luftintag
2. Display
3. Avtagbart galler
4. Avtagbar behållare
5. Handtag
6. Utandning av luft

## INNAN FÖRSTA ANVÄNDNING

1. Ta bort all skyddande förpackning från produkten
2. Tvätta den avtagbara fritrygrytan noggrant med varmt vatten, rengöringsmedel och en svamp/trasa som inte ska slipa.
3. Torka av insidan och utsidan av fritösen med en fuktig trasa.

## KONTROLLERA

Placera fritösen på en plan, stabil och värmetålig yta eller köksbänk. Placera behållaren korrekt i fritösen (ett pip hörs och displayen tänds) och anslut kabeln till uttaget. Placera inga föremål på varmluftsritösen, eftersom detta minskar effektiviteten av ventilation och fritering.

Förinställda program kan justeras (tid 1-60 minuter, temperatur 80-200 °C)

1. Ta bort behållaren från fritösen, tillsätt de förberedda ingredienserna för fritering och sätt tillbaka behållaren i fritösen. För att slå på fritösen, tryck kort på strömknappen.

*Obs: Vid stekning och direkt efter stekning, rör inte behållaren eller fritösens inre delar, det finns risk för brännskador.*

2. SYNC COOK
  - a. Funktion för att laga olika rätter i varje fritöslåda för att avsluta samtidigt
  - b. Tryck på SYNC COOK, tryck sedan på I. och välj programmet för denna ruta, tryck sedan på II. och välj programmet för den andra rutan. För att starta tillagningen, tryck på START/PAUS.
  - c. Tack vare den här funktionen kan du laga två olika rätter (t.ex. en huvudrätt och ett tillbehör) på två olika program med avslutning samtidigt - så att du inte behöver vänta på att huvudrätten är klar och vice versa.
3. TÄNDSTICKKOCK
  - a. Funktion för tillagning av två identiska rätter i båda lådorna
  - b. Tryck på MATCH COOK (MATCH COOK, I. och II: knapparna blinkar), välj sedan program och starta tillagningen med START/PAUS-knappen.
4. Om du bara vill laga mat i en låda i fritösen måste du först markera vilken halva av fritösen du väljer program för (med knapparna med romerska siffror I. och II.). När du har valt ett program, tryck på START/STOPP-knappen för att starta programmet.
5. Temperaturen och tiden för det förinställda programmet kan justeras efter att programmet startat med hjälp av +/- knapparna på displayen.
6. Vissa ingredienser kräver vändning/skakning under beredningen. Använd handtaget för att ta bort behållaren.
7. Att programmet är klart indikeras av upprepade pip.

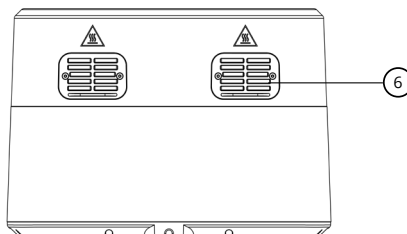
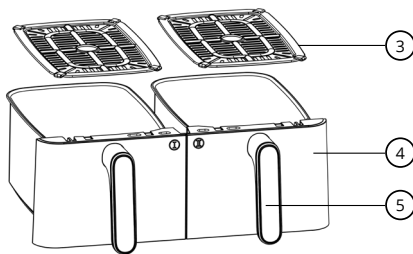
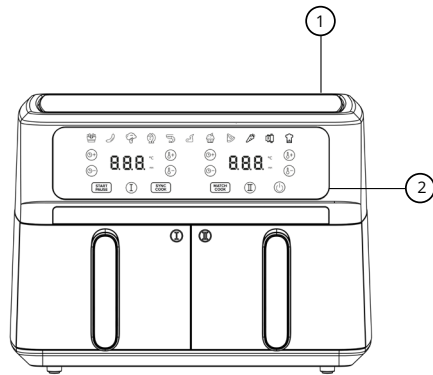

## TABELL FÖR STANDARDPROGRAM

Mat	Temperatur (°C)	Tid (min)
Pommes frites	200	20
Korv	200	20
Grönsaker	170	15
Fisk	180	20
Skaldjur	160	15
Kycklingvingar	200	20
Söta bakverk	170	20
Pizza	170	18
Sötpotatis	200	40
Kött	200	25
Autonom	200	30

Obs: Lägg till 3 minuter till stektiden om fritösen inte är förvärd.

- Större mängder ingredienser kräver endast något längre beredningstid, mindre mängder ingredienser kräver endast något kortare beredningstid.
- Skaka mindre ingredienser halvvägs genom tillagningstiden optimerar slutresultatet och kan hjälpa till att förhindra ojämnt stekta ingredienser.
- Tillsätt lite olja i färsipotatis för att få ett knaprigt resultat. Stek ingredienserna i airfryern inom några minuter efter att du tillsatt oljan.
- Förbered inte extremt feta ingredienser, som korv, i airfryern.
- Rätter som kan tillagas i ugnen kan också tillagas i air fryer
- Om du vill baka en tårta eller paj, eller om du vill steka ömtåliga eller fyllda ingredienser, lägg en ugnform eller bakform i airfryer-korgen.
- Du kan också använda airfryern för att värma ingredienser. För att värma upp ingredienserna, ställ in temperaturen på 150°C i upp till 10 minuter.

## RENGÖRING OCH UNDERHÅLL

Tvätta den avtagbara behållaren noggrant efter varje användning för att förhindra att rester fastnar. Den inre ytan på stekbehållaren är gjord av non-stick material. Använd inte metallverktyg eller slipande rengöringsmedel för tvätt.

1. Koppla först bort enheten från uttaget.  
Obs: för snabbare kylning, ta bort behållaren från fritösen.
2. Rengör försiktigt ytan på den avtagbara behållaren. Rengör botten av behållaren med varmt vatten, diskmedel och en disksvamp utan slipmedel. Du kan diska den avtagbara behållaren i diskmaskinen.
3. Använd en rengöringsborste för att rengöra fritösens värmeelement.
4. Rengör produktens utsida med en mjuk, lätt fuktad svamp eller trasa och torka sedan torrt. Förhindra att vatten kommer in i fritösen.

## PARAMETRAR

Mått: 39,4 x 35,9 x 28,7 cm  
Strömkabellängd: 100 cm  
Vikt: 7,2 kg  
Strömförsörjning: 220-240V, 50-60Hz  
Strömförbrukning: 2 400 W  
Antal program: 11  
Frityrkorgskapacitet: 9 l (4,5 l vardera)

Niceboy s.r.o. intygar härmed att NICEBOY ION AIRFRYER DUO överensstämmer med direktiven 2014/30/EU, 2014/35/EU, samt 2011/65/EU. Det fullständiga innehållet i EU-försäkran om överensstämmelse finns tillgängligt på följande webbplats: <https://niceboy.eu/se/declaration/ion-airfryer-duo>

## SÄKERHETSINSTRUKTIONER

- Apparatens bör användas av en vuxen.
- Innan du använder denna produkt för första gången, läs alla instruktioner noggrant och använd den på rätt sätt baserat på användarmanualen.
- Använd endast originaltillbehör från tillverkaren.
- Om du behöver lämna över produkten till tredje part, bifoga bruksanvisningen.
- Alla åtgärder som strider mot dessa instruktioner kan resultera i skador på produkten och personskador.
- Denna apparat är inte avsedd som en leksak. När du använder den, var uppmärksam på din och omgivningens säkerhet, särskilt barn. Barn under 8 år och personer med nedsatt fysisk, sensorisk eller mental förmåga eller bristande kunskap får inte använda produkten om de inte har fått övervakning eller instruktioner om deras säkerhet av en person som ansvarar för deras säkerhet.
- Använd inte produkten om den inte fungerar korrekt på grund av att den tappats, skadats, används utomhus eller att vatten tränger in. För att undvika skador bör produkten repareras av tillverkaren eller dess kundservice.
- Använd inte produkten om nätsladden eller kontakten är skadad.
- Rör inte apparaten med våta händer.
- Användning av produkten i en miljö med öppen låga är förbjuden.
- Använd inte produkten i extrem värme (över 40°C) eller extrem kyla (under 40°C).
- Håll hår, kläder, fingrar och andra kroppsdelar borta från produktens driftsdelar.
- Använd inte produkten på en våt eller vattendränkt yta.
- Använd nätsladden försiktigt för att undvika skador. Använd inte nätsladden för att dra eller dra i enheten.
- Använd inte nätsladden som handtag.
- Innan du rengör eller underhåller produkten måste produkten vara avstängd och stickkontakten dras ut ur uttaget.
- Använd produkten i enlighet med bruksanvisningen. Allt ansvar för förlust eller skada orsakad av felaktig användning är användarens ansvar.
- Tillsätt endast en minimal mängd olja till friterisen en stor mängd olja i behållaren kan orsaka brand. Torka eller rengör inte någon del av nätsladden med en våt trasa eller våta händer.
- Rör inte produktens inre delar under tillagning eller direkt efter tillagning, produkten kan vara varm.
- Produkten kräver minst 10 cm utrymme i varje riktning under drift.
- Håll produkten under konstant uppsikt under drift.
- Använd inte enheten i en fuktig eller dammig miljö.
- Använd inte produkten om nätsladden eller kontakten är skadad.
- Använd inte produkten om den inte fungerar som den ska på grund av att den tappats, skadats, används utomhus eller utsatts för vatten.
- Förvaras utom räckhåll för små barn (särskilt små delar kan utgöra en kvävningsrisk).
- Använd produkten i enlighet med bruksanvisningen. Förlust eller skada som orsakas av felaktig användning är användarens ansvar.
- Rengör inte metallanslutningarna med vatten.
- Enheten får endast demonteras av en kvalificerad tekniker. Felaktig demontering kan orsaka skada.
- Den senaste manualen och firmware finns på tillverkarens webbplats i avsnittet Kundsupport.

## INFORMATION TILL ANVÄNDARE FÖR AVFALLSHANTERING AV ELEKTRISK OCH ELEKTRONISK UTRUSTNING (HEM)



Denna symbol placerad på produkten eller i originalprodukt dokumentationen betyder att använda elektriska eller elektroniska produkter inte får kasseras tillsammans med kommunalt avfall. Om du vill göra dig av med dessa produkter på rätt sätt, ta dem till ett avsett insamlingsställe, där de tas emot kostnadsfritt. Genom att kassera produkten på detta sätt hjälper du till att skydda värdefulla naturresurser och hjälper till att förhindra eventuella negativa effekter på miljön och människors hälsa som kan bli resultatet av felaktig avfallshandling. Kontakta din lokala myndighet eller närmaste insamlingsställe för mer detaljerad information. Enligt nationella bestämmelser kan böter även utfärdas till den som gör sig av med denna typ av avfall på ett felaktigt sätt. Information till användare om kassering av elektrisk och elektronisk utrustning

(Affärs- och företagsanvändning).

Kontakta tillverkaren eller importören av produkten för korrekt kassering av elektrisk och elektronisk utrustning för kommersiellt och affärsmässigt bruk. De kommer att förse dig med information om alla kasseringmetoder och, enligt det datum som anges på den elektriska eller elektroniska utrustningen på marknaden, berätta vem som är ansvarig för att finansiera kasseringen av den elektriska eller elektroniska utrustningen. Information om avfallshandling i andra länder utanför EU. Ovanstående symbol gäller endast EU-länder. För korrekt kassering av elektrisk och elektronisk utrustning, fråga dina lokala myndigheter eller utrustningsåterförsäljaren om lämplig information.

# niceboy®

**MANUFACTURER:**

NICEBOY s.r.o., 5. kvetna 1746/22, Nusle, 140 00,  
Prague 4, Czech Republic, ID: 294 16 876.  
Made in China.

**RoHS** **CE**   