

niceboy ion®

hurricane W9

User Manual

Cordless Stick Multi-purpose Vacuum Cleaner

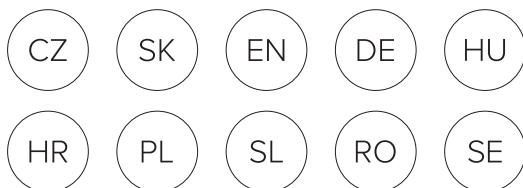



SCHÉMA ZAŘÍZENÍ

1. Madlo
2. Nádobka na špinavou vodu
3. Podlahový kartáč
4. Nádobka na čistou vodu
5. Nabíjecí základna

NABÍJENÍ

Před prvním použitím baterii nabijte na 100%. Doba nabíjení je 4 hodiny.

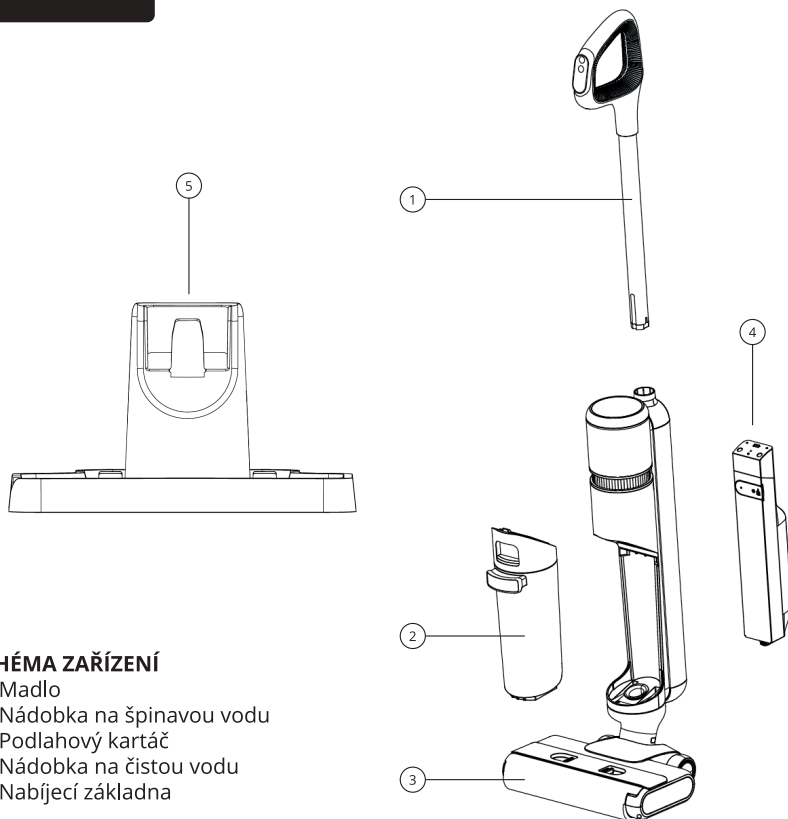
Vysavač se nabíjí prostřednictvím nabíjecí základny. Nabíjecí základnu připojte prostřednictvím přiloženého adaptéru k zásuvce. Během nabíjení svítí na madle světýlko – „Charging“, po dobytí na 100% kapacity světýlko zhasne.

Nabíjecí základnu umístěte ideálně do rohu místnosti, abyste předešli zranění způsobeného zakopnutím o základnu.

Poznámka: Před prvním použitím nechte vysavač plně nabít. Když vysavač nepoužíváte, nabíjejte jej alespoň každé 3 měsíce (není nutné nabíjet do 100%).

ČIŠTĚNÍ ÚDRŽBA

- Po dokončení úklidu umístěte vysavač zpět do nabíjecí stanice a zapněte Samočisticí (Self-cleaning) program. Self-cleaning mód funguje pouze v nabíjecí stanici. Pro úspěšné využití funkce je potřeba aby nádobka na čistou vodu byla alespoň z 30% plná. Po každém úklidu doporučujeme vyprázdnit nádobku na špinavou vodu.
- Ve vysavači je možné použít saponát.
- Pro důkladnější vyčištění vysavače, použijte přiložený kartáček. HEPA filtr vysavače doporučujeme čistit jednou za 15-30 dní, podle frekvence používání a vyměnit za nový každé 4 měsíce, nebo podle stavu filtru.

- Nikdy neponořujte celý vysavač ani jeho části do vody. S výjimkou nádob na čistou a špinavou vodu a podlahový kartáč.
- Pro čištění nepoužívejte hrubé nebo agresivní čisticí prostředky.
- Pro dlouhodobý bezproblémový provoz doporučujeme vysavač pravidelně čistit, aby se v provozních částech vysavače netvořily nánosy nečistot, které mohou snížit výkon vysavače. Důkladně čistěte následující části vysavače – nádobku na špinavou vodu a její filtr, podlahový nástavec, měkký podlahový kartáč a nasávací otvory vysavače. Podlahový kartáč rozeberte pomocí dvou posuvných pojistek.

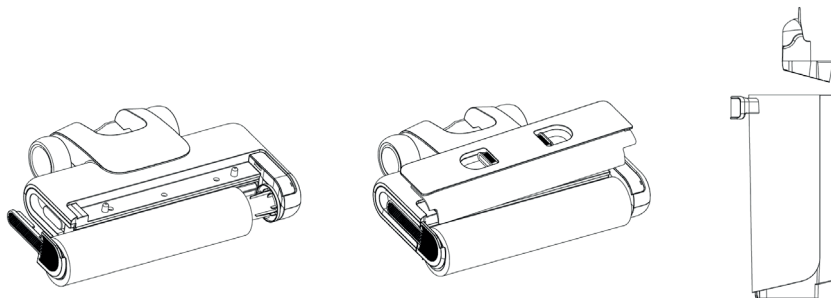

PARAMETRY

Rozměry vysavače:	1100 x 275 x 220 mm
Adaptér:	DC 27 V, 0,8 A
Jmenovité napětí:	DC 21,6 V
Baterie:	DC 21,6 V, 2 600 mAh
Výkon:	180 W
Doba nabíjení:	4 hod
Doba používání:	30 minut
Kapacita nádobky na špinavou vodu:	0,5 l
Kapacita nádobky na čistou vodu:	0,6 l
Hmotnost vysavače:	4 kg
Hlučnost:	<78 dB

Tímto Niceboy s.r.o. prohlašuje, že zařízení NICEBOY ION Hurricane W9 je v souladu se směrnicí 2014/30/EU, 2014/35/EU a 2011/65/EU. Úplné znění EU prohlášení o shodě je k dispozici na těchto internetových stránkách: <https://niceboy.eu/cs/declaration/ion-hurricane-w9>

Na baterii či akumulátor, které mohou být součástí produktu, se vztahuje doba životnosti v délce šesti měsíců, protože se jedná o spotřební materiál. V případě nesprávného zacházení (dlouhé nabíjení, zkrat, rozbití jiným předmětem atd.) může dojít kupříkladu ke vzniku požárů, přehřátí nebo vytečení baterie.

OBSAH BALENÍ

Vysavač, nabíjecí základna, adaptér, čisticí kartáček, manuál

ŘEŠENÍ NEJČASTĚJŠÍCH PROBLÉMŮ

PROBLÉM	MOŽNÁ PŘÍČINA	ŘEŠENÍ
Vysavač nefunguje.	Na podlahovém kartáči jsou namotané vlasy.	Vyčistěte kartáč.
	Nádobka na špinavou vodu je plná.	Vyprázdněte nádobu na špinavou vodu.
	Nízký stav baterie.	Nabijte vysavač.
Sací výkon vysavače je snížen.	Podlahový nástavec nebo jeho části nejsou správně uchyceny.	Zkontrolujte podlahový nástavec.
	Na podlahovém kartáči jsou namotané vlasy.	Vyčistěte kartáč.
	Sací potrubí vysavače je ucpané.	Vyčistěte vysavač.
	Filtr nádobky na špinavou vodu je špinavý nebo není vložen.	Zkontrolujte filtr v nádobce na špinavou vodu.
Vysavač vydává nezvyklé zvuky.	Sací potrubí vysavače je ucpané.	Vyčistěte vysavač.
	Nádobka na špinavou vodu je plná.	Vyprázdněte nádobu na špinavou vodu.
K podlahovému kartáči se nedostává voda.	Nádobka na čistou vodu je prázdná.	Doplňte vodu do nádobky na čistou vodu.
	Nádobka na čistou vodu není vložena.	Vložte nádobku na čistou vodu.
Z vysavače uniká voda.	Nádobka na špinavou vodu nebo její filtr nejsou vloženy.	Zkontrolujte nádobku na špinavou vodu.
Vysavač se nenabíjí.	Nabíjecí základna není připojena do zásuvky.	Připojte nabíjecí základnu do zásuvky.
	Není použit originální nabíjecí adaptér.	K nabíjení vždy využijte originální nabíjecí adaptér od výrobce.

BEZPEČNOSTNÍ POKYNY

Před prvním použitím tohoto výrobku si pečlivě přečtěte všechny pokyny a používejte jej správně na základě uživatelské příručky.

- Používejte pouze originální příslušenství od výrobce.
- Používejte pouze originální baterie a nabíjecí adaptéry, které jsou specifické pro daný výrobek.
- Pokud potřebujete výrobek předat třetí osobě, přiložte k němu návod k obsluze.
- Jakákoli činnost v rozporu s tímto návodem může vést k poškození výrobku a zranění osob.
- Výrobek je určen k uklízení vnitřních prostorů. Nepoužívejte výrobek pro uklízení venkovních prostorů (například venkovní terasy).

- Nikdy nepoužívejte tento vysavač venku nebo na vlhkých místech.
- Tento spotřebič neslouží jako hračka. Při jeho používání dbejte na svou bezpečnost i osob ve vašem okolí, především dětí. Děti mladší 8 let a osoby se sníženými fyzickými a smyslovými a duševními schopnostmi a znalostmi, nesmí produkt ovládat, pokud na ně nedohlíží osoba zodpovědná za jejich bezpečnost.
- Nepoužívejte výrobek, pokud nefunguje správně v důsledku pádu, poškození, venkovního použití nebo vniknutí vody. Aby nedošlo ke zranění, měl by výrobek opravit výrobce nebo jeho poprodejní servis.
- Nepoužívejte výrobek, pokud je poškozený napájecí kabel, zásuvka nebo nabíjecí dok.
- Vysavače ani nabíjecího adaptéru se nedotýkejte mokřýma rukama.
- Před použitím výrobků se ujistěte, že je nainstalována kompletní prachová schránka se všemi filtry.
- Použití výrobku v prostředí s otevřeným ohněm je zakázáno.
- Nepoužívejte výrobek v extrémním horku (nad 40 °C) nebo ve velkém chladu (pod 4 °C).
- Udržujte vlasy, oblečení, prsty a jiné části těla mimo dosah sacích provozních částí výrobku.
- Nepoužívejte výrobek na mokré nebo podmáčené půdě.
- Vyhněte se jakýmkoli předmětům, jako např.:
- Kameny, odpadní papír
- Hořlavým materiálům
- Cigaretám, zápalkám, popelu nebo jiným předmětům, které mohou způsobit požár.
- Nepoužívejte zařízení, pokud je sání zablokováno. U sacího otvoru odstraňte prach, vatu, vlasy apod. a zajistěte tak plynulou cirkulaci vzduchu v sacím otvoru.
- Napájecí kabel používejte opatrně, aby nedošlo k jeho poškození. Nepoužívejte napájecí kabel k tahání nebo přitahování zařízení.
- Nepoužívejte napájecí kabel jako úchyt.
- Nezavírejte napájecí kabel do futer dveří.
- Netahejte napájecí kabel za ostré rohy a záhyby.
- Pokud došlo k zablokování nasávacího otvoru ihned vysavač vypněte a nasávací otvor vyčistěte.

BEZPEČNOSTNÍ OPATŘENÍ

Před použitím vysavače si prosím přečtěte následující pokyny.

- Udržujte nástroje na čištění hlavního kartáče mimo dosah dětí.
- Udržujte vlasy, volné oblečení, prsty a všechny části těla v dostatečné vzdálenosti od otvorů a pohyblivých částí.
- Nepoužívejte výrobek na hořící předměty (jako jsou nedopalky cigaret).
- Výrobek nepoužívejte k čištění tvrdých nebo ostrých předmětů (jako jsou zbytky dekorací, sklo hřebíky).
- Před čištěním nebo údržbou výrobku musí být výrobek vypnutý a zástrčka musí být vytažena ze zásuvky.
- K čištění produktu nepoužívejte mokřý hadřík nebo tekutiny.
- Výrobek používejte v souladu s návodem k použití. Případnou ztrátu nebo poškození způsobené nesprávným používáním nese uživatel.
- Nebezpečí výbuchu při výměně baterie za nesprávný typ.
- Použité baterie zlikvidujte podle instrukcí udávaných na obalu výrobku.
- Nepožívejte baterii, hrozí nebezpečí popálení chemickými látkami.
- Tento výrobek obsahuje lithiovou baterii. Požití lithiové baterie může již za 2 hodiny způsobit těžké vnitřní popáleniny a může vést až ke smrti.
- Nové a použité baterie uchovávejte mimo dosah dětí.
- Pokud se domníváte, že mohlo dojít ke spolknutí baterií nebo jejich umístění do jakékoliv části těla, okamžitě vyhledejte lékařskou pomoc.

- Vhození baterie do ohně či horkovzdušné trouby nebo mechanické rozdrčení či rozřezání baterie může vést k výbuchu.
- Ponechání baterie v prostředí s extrémně vysokou teplotou může způsobit výbuch nebo únik hořlavé kapaliny.
- Akumulátor vystavený extrémně nízkému tlaku vzduchu může mít za následek výbuch nebo únik hořlavé kapaliny.
- Nesprávná manipulace (dlouhodobé nabíjení, zkrat, rozbití jiným předmětem atd.) může mít za následek požár, přehřátí nebo únik nebezpečných látek z baterie.
- Na baterii či akumulátor, které mohou být součástí produktu, se vztahuje doba životnosti v délce šesti měsíců, protože se jedná o spotřební materiál.
- Baterii nebo nabíjecí stanici nerozebírejte, neopravujte ani neupravujte.
- Při vyjímání baterie musí být výrobek odpojen od napájení.
- Neotírejte ani nečistěte hroty nabíječky mokrým hadříkem nebo mokřýma rukama.

INFORMACE PRO UŽIVATELE PRO LIKVIDACI ELEKTRICKÝCH A ELEKTRONICKÝCH ZAŘÍZENÍ (DOMÁCÍ POUŽITÍ)



Tento symbol umístěný na výrobku nebo v původní dokumentaci výrobku znamená, že použité elektrické nebo elektronické výrobky se nesmí likvidovat společně s komunálním odpadem. Chcete-li tyto výrobky správně zlikvidovat, odneste je na určené sběrné místo, kde budou přijaty zdarma. Tímto způsobem likvidace výrobku pomáháte chránit vzácné přírodní zdroje a pomáháte předcházet případným negativním dopadům na životní prostředí a lidské zdraví, které by mohly být důsledkem nesprávné likvidace odpadu. Podrobnější informace vám poskytne místní úřad nebo nejbližší sběrné místo. Podle vnitrostátních předpisů mohou být také uděleny pokuty každému, kdo se tohoto druhu odpadu zbaví nesprávně.

Informace pro uživatele týkající se likvidace elektrických a elektronických zařízení. (Obchodní a firemní použití)

Pro správnou likvidaci elektrických a elektronických zařízení pro obchodní a firemní použití se obraťte na výrobce nebo dovozce výrobku. Poskytnou vám informace o všech způsobech likvidace a podle data uvedeného na elektrickém nebo elektronickém zařízení na trhu vám sdělí, kdo je odpovědný za financování likvidace tohoto elektrického nebo elektronického zařízení. Informace týkající se postupů likvidace v jiných zemích mimo EU. Výše uvedený symbol platí pouze pro země Evropské unie. Pro správnou likvidaci elektrických a elektronických zařízení si vyžádejte příslušné informace od místních úřadů nebo prodejce zařízení.



SCHÉMA ZARIADENIA

1. Madlo
2. Nádobka na špinavú vodu
3. Podlahová kefa
4. Nádobka na čistú vodu
5. Nabíjacia základňa

NABÍJANIE

Pred prvým použitím batériu nabite na 100%. Doba nabíjania je 4 hodiny. Vysávač sa nabíja prostredníctvom nabíjacej základne. Nabíjaciú základňu pripojte prostredníctvom priloženého adaptéra k zásuvke. Počas nabíjania svieti na madle svetielko – „Charging“, po dobytí na 100% kapacity svetielko zhasne.

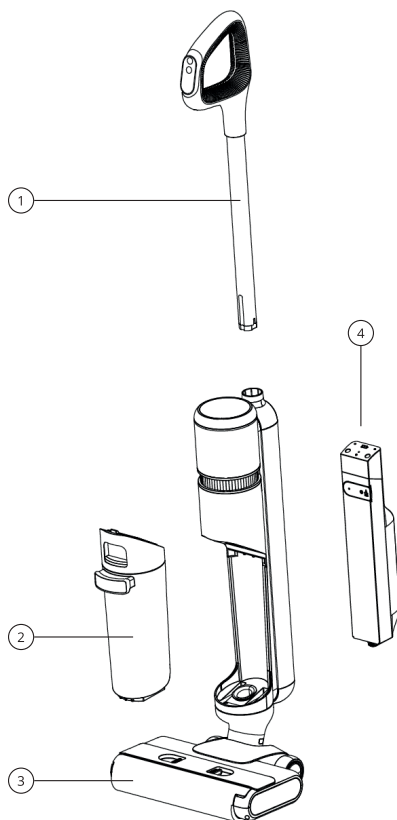
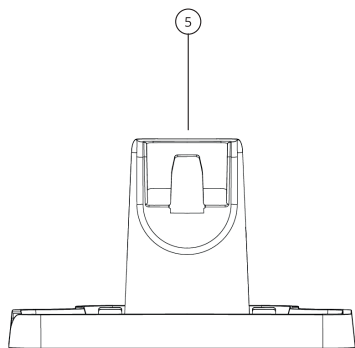
Nabíjaciú základňu umiestnite ideálne do rohu miestnosti, aby ste predišli zraneniu spôsobenému zakopnutím o základňu.

Poznámka: Pred prvým použitím nechajte vysávač úplne nabíť. Keď vysávač nepoužívate, nabíjajte ho aspoň každé 3 mesiace (nie je nutné nabíjať do 100%).

ČISTENIE ÚDRŽBA

- Po dokončení upratovania umiestnite vysávač späť do nabíjacej stanice a zapnite Samočistiaci (Self-cleaning) program. Self-cleaning mode funguje iba v nabíjacej stanici. Pre úspešné využitie funkcie je potrebné, aby nádobka na čistú vodu bola aspoň z 30% plná. Po každom upratovaní odporúčame vyprázdniť nádobku na špinavú vodu.
- Vo vysávači je možné použiť saponát.
- Pre dôkladnejšie vyčistenie vysávača, použite priloženú kefku. HEPA filter vysávača odporúčame čistiť raz za 15-30 dní, podľa frekvencie používania a vymeniť za nový každé 4 mesiace, alebo podľa stavu filtra.
- Nikdy neponárajte celý vysávač ani jeho časti do vody.

- Na čistenie nepoužívajte hrubé alebo agresívne čistiace prostriedky.
- Pre dlhodobú bezproblémovú prevádzku odporúčame vysávač pravidelne čistiť, aby sa v prevádzkových častiach vysávača netvorili nánosy nečistôt, ktoré môžu znížiť výkon vysávača. Dôkladne čistite nasledujúce časti vysávača – nádobku na špinavú vodu a jej filter, podlahový nástavec, mäkkú podlahovú kefu a nasávacie otvory vysávača. Podlahovú kefu rozoberte pomocou dvoch posuvných poistiek.

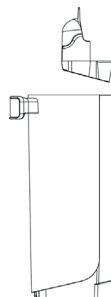
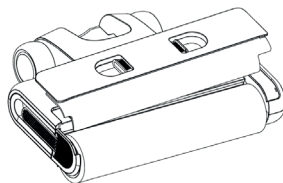
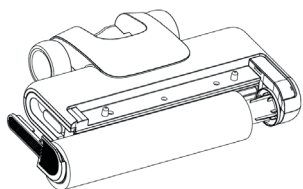

PARAMETRE

Rozmery vysávača:	1100 x 275 x 220 mm
Adaptér:	27 V DC, 0,8 A
Menovité napätie:	DC 21,6 V
Batéria:	DC 21,6 V, 2 600 mAh
Výkon:	180 W
Doba nabíjania:	4 hod
Doba používania:	30 minút
Kapacita nádobky na špinavú vodu:	0,5 l
Kapacita nádobky na čistú vodu:	0,6 l
Hmotnosť vysávača:	4 kg
Hlučnosť:	<78 dB

Týmto Niceboy s.r.o. vyhlasuje, že NICEBOY ION Hurricane W9 je v súlade so smernicou 2014/30/EÚ, 2014/35/EÚ a 2011/65/EÚ. Úplné znenie vyhlásenia o zhode EÚ je k dispozícii na týchto internetových stránkach: <https://niceboy.eu/cs/declaration/ion-hurricane-w9>

Na baterii či akumulátore, ktoré môžu byť súčasťou produktu, sa vzťahuje doba životnosti v dĺžke šiesti mesiaci, pretože sa jedná o spotrebný materiál. V prípade nesprávneho zachádzania (dlhé nabíjanie, zkrat, rozbíť iným predmetom atď.) môže dojsť k príkladu ke vzniku požiaru, prehriatiu alebo vytečeniu baterie.

OBSAH BALENIA

Vysávač, nabíjacia základňa, adaptér, čistiaca kefka, manuál

RIEŠENIE NAJČASTEJŠÍCH PROBLÉMOV

PROBLÉM	MOŽNÁ PRÍČINA	RIEŠENIE
Vysávač nefunguje.	Na podlahovej kefe sú namotané vlasy.	Vyčistite kefu.
	Nádobka na špinavú vodu je plná.	Vyprázdnite nádobu na špinavú vodu.
	Nízky stav batérie.	Nabite vysávač.
Sací výkon vysávača je znížený.	Podlahový nástavec alebo jeho časti nie sú správne uchytené.	Skontrolujte podlahový nástavec.
	Na podlahovej kefe sú namotané vlasy.	Vyčistite kefu.
	Sacie potrubie vysávača je upchaté.	Vyčistite vysávač.
	Filter nádobky na špinavú vodu je špinavý alebo nie je vložený.	Skontrolujte filter v nádobke na špinavú vodu.
Vysávač vydáva nezvyklé zvuky.	Sacie potrubie vysávača je upchaté.	Vyčistite vysávač.
	Nádobka na špinavú vodu je plná.	Vyprázdnite nádobu na špinavú vodu.
K podlahovej kefe sa nedostáva voda.	Nádobka na čistú vodu je prázdna.	Doplňte vodu do nádobky na čistú vodu.
	Nádobka na čistú vodu nie je vložená.	Vložte nádobku na čistú vodu.
Z vysávača uniká voda.	Nádobka na špinavú vodu alebo jej filter nie sú vložené.	Skontrolujte nádobku na špinavú vodu.
Vysávač sa nenabíja.	Nabíjacia základňa nie je pripojená do zásuvky.	Pripojte nabíjaciu základňu do zásuvky.
	Nie je použitý originálny nabíjací adaptér.	Na nabíjanie vždy využite originálny nabíjací adaptér od výrobcu.

BEZPEČNOSTNÉ POKYNY

- Pred prvým použitím tohto výrobku si starostlivo prečítajte všetky pokyny a používajte ho správne na základe užívateľskej príručky.
- Používajte iba originálne príslušenstvo od výrobcu.
- Používajte iba originálne batérie a nabíjacie adaptéry, ktoré sú špecifické pre daný výrobok.
- Pokiaľ potrebujete výrobok odovzdať tretej osobe, priložte k nemu návod na obsluhu.
- Akákoľvek činnosť v rozpore s týmto návodom môže viesť k poškodeniu výrobku a zraneniu osôb.
- Výrobok je určený na upratovanie vnútorných priestorov. Nepoužívajte výrobok na upratovanie vonkajších priestorov (napríklad vonkajšie terasy).
- Nikdy nepoužívajte tento vysávač vonku alebo na vlhkých miestach.
- Tento spotrebič neslúži ako hračka. Pri jeho používaní dbajte na svoju bezpečnosť aj osôb vo vašom okolí, predovšetkým detí. Deti mladšie ako 8 rokov a osoby so zníženými

fyzickými a zmyslovými a duševnými schopnosťami a znalosťami, nesmú produkt ovládať, pokiaľ na nich nedohliada osoba zodpovedná za ich bezpečnosť.

- Nepoužívajte výrobok, pokiaľ nefunguje správne v dôsledku pádu, poškodenia, vonkajšieho použitia alebo vniknutia vody. Aby nedošlo k zraneniu, mal by výrobok opraviť výrobca alebo jeho popredajný servis.
- Nepoužívajte výrobok, ak je poškodený napájací kábel, zásuvka alebo nabíjací dok.
- Vysávača ani nabíjacieho adaptéra sa nedotýkajte mokrymi rukami.
- Pred použitím výrobkov sa uistite, že je nainštalovaná kompletná prachová schránka so všetkými filtrami.
- Použitie výrobku v prostredí s otvoreným ohňom je zakázané.
- Nepoužívajte výrobok v extrémnej horúčave (nad 40 °C) alebo vo veľkom chlade (pod 4 °C).
- Udržujte vlasy, oblečenie, prsty a iné časti tela mimo dosahu sacích prevádzkových častí výrobku.
- Nepoužívajte výrobok na mokrej alebo podmáčanej pôde.
- Vyhňte sa akýmkoľvek predmetom, ako napr:
 - Kamene, odpadový papier
 - Horľavým materiálom
 - Cigaretám, zápalkám, popolu alebo iným predmetom, ktoré môžu spôsobiť požiar.
- Nepoužívajte zariadenie, ak je sanie zablokované. Pri sacom otvore odstráňte prach, vatu, vlasy a pod. a zaistite tak plynulú cirkuláciu vzduchu v sacom otvore.
- Napájací kábel používajte opatrne, aby nedošlo k jeho poškodeniu. Nepoužívajte napájací kábel na ťahanie alebo priťahovanie zariadenia.
- Nepoužívajte napájací kábel ako úchyt.
- Nezatvárajte napájací kábel do futier dverí.
- Neťahajte napájací kábel za ostré rohy a záhyby.
- Pokiaľ došlo k zablokovaniu nasávacieho otvoru ihneď vysávač vypnite a nasávací otvor vyčistite.

BEZPEČNOSTNÉ OPATRENIA

- Udržujte nástroje na čistenie hlavnej kefy mimo dosahu detí.
- Udržujte vlasy, voľné oblečenie, prsty a všetky časti tela v dostatočnej vzdialenosti od otvorov a pohyblivých častí.
- Nepoužívajte výrobok na horiace predmety (ako sú ohorky cigariet).
- Výrobok nepoužívajte na čistenie tvrdých alebo ostrých predmetov (ako sú zvyšky dekorácií, sklo a klince).
- Pred čistením alebo údržbou výrobku musí byť výrobok vypnutý a zástrčka musí byť vytiahnutá zo zásuvky.
- Na čistenie produktu nepoužívajte mokrú handričku alebo tekutiny.
- Výrobok používajte v súlade s návodom na použitie. Prípadnú stratu alebo poškodenie spôsobené nesprávnym používaním nesie užívateľ.
- Nebezpečenstvo výbuchu pri výmene batérie za nesprávny typ.
- Použité batérie zlikvidujte podľa inštrukcií udávaných na obale výrobku.
- Nepožívajte batériu, hrozí nebezpečenstvo popálenia chemickými látkami.
- Tento výrobok obsahuje lítiovú batériu. Požitie lítiovej batérie môže už za 2 hodiny spôsobiť ťažké vnútorné popáleniny a môže viesť až k smrti.
- Nové a použité batérie uchovávajte mimo dosahu detí.
- Ak sa domnievate, že mohlo dôjsť k prehltnutiu batérií alebo ich umiestneniu do akejkoľvek časti tela, okamžite vyhľadajte lekársku pomoc.
- Vhodenie batérie do ohňa či teplotovzdušnej rúry alebo mechanické rozdrvenie či rozrezanie batérie môže viesť k výbuchu.
- Ponechanie batérie v prostredí s extrémne vysokou teplotou môže spôsobiť výbuch alebo únik horľavej kvapaliny.

- Akumulátor vystavený extrémne nízkemu tlaku vzduchu môže mať za následok výbuch alebo únik horľavej kvapaliny.
- Nesprávna manipulácia (dlhodobé nabíjanie, skrat, rozbitie iným predmetom atď.) môže mať za následok požiar, prehriatie alebo únik nebezpečných látok z batérie.
- Na batériu či akumulátor, ktoré môžu byť súčasťou produktu, sa vzťahuje doba životnosti v dĺžke šiestich mesiacov, pretože sa jedná o spotrebný materiál.
- Batériu alebo nabíjaciu stanicu nerozoberajte, neopravujte ani neupravujte.
- Pri vyberaní batérie musí byť výrobok odpojený od napájania.
- Neotierajte ani nečistite hroty nabíjačky mokrú handričkou alebo mokrými rukami.

INFORMÁCIE PRE POUŽÍVATEĽOV NA LIKVIDÁCIU ELEKTRICKÝCH A ELEKTRONICKÝCH ZARIADENÍ (DOMÁCE POUŽITIE)



Tento symbol umiestnený na výrobku alebo v pôvodnej dokumentácii výrobku znamená, že použité elektrické alebo elektronické výrobky sa nesmú likvidovať spoločne s komunálnym odpadom. Ak chcete tieto výrobky správne zlikvidovať, odneste ich na určené zberné miesto, kde budú prijaté zadarmo.

Týmto spôsobom likvidácie výrobku pomáhate chrániť vzácne prírodné zdroje a pomáhate predchádzať prípadným negatívnym dopadom na životné prostredie a ľudské zdravie, ktoré by mohli byť dôsledkom nesprávnej likvidácie odpadu. Podrobnejšie informácie vám poskytne miestny úrad alebo najbližšie zberné miesto. Podľa vnútroštátnych predpisov môžu byť tiež udelené pokuty každému, kto sa tohto druhu odpadu zbaví nesprávne.

Informácie pre užívateľov týkajúce sa likvidácie elektrických a elektronických zariadení. (Obchodné a firemné použitie)

Pre správnu likvidáciu elektrických a elektronických zariadení pre obchodné a firemné použitie sa obráťte na výrobcu alebo dovozcu výrobku. Poskytnú vám informácie o všetkých spôsoboch likvidácie a podľa dátumu uvedeného na elektrickom alebo elektronickom zariadení na trhu vám oznámia, kto je zodpovedný za financovanie likvidácie tohto elektrického alebo elektronického zariadenia. Informácie týkajúce sa postupov likvidácie v iných krajinách mimo EÚ. Vyššie uvedený symbol platí iba pre krajiny Európskej únie. Pre správnu likvidáciu elektrických a elektronických zariadení si vyžiadajte príslušné informácie od miestnych úradov alebo predajcov zariadení.

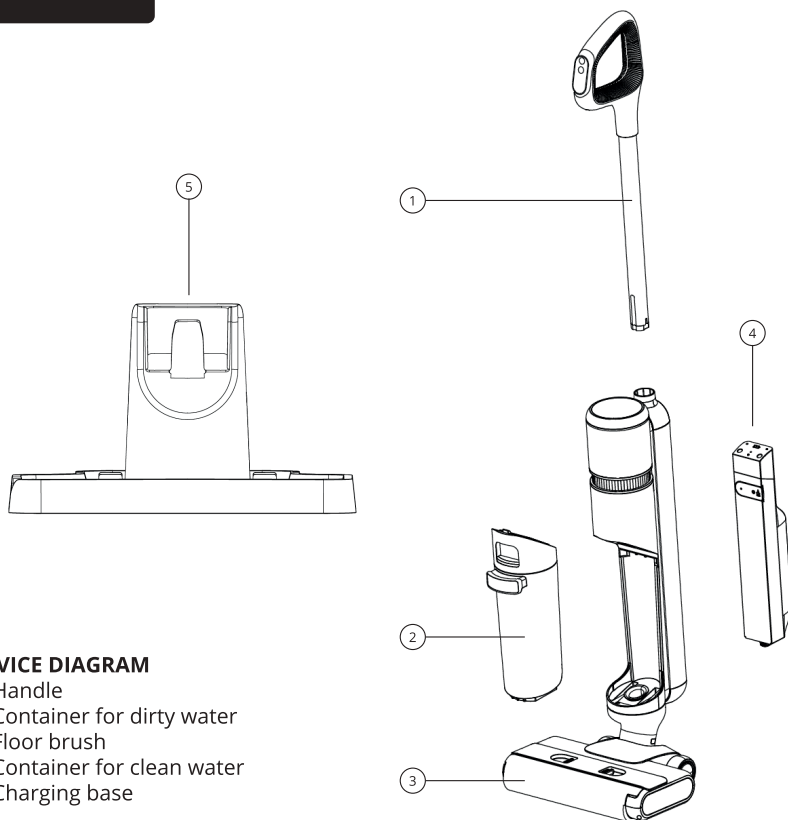

DEVICE DIAGRAM

1. Handle
2. Container for dirty water
3. Floor brush
4. Container for clean water
5. Charging base

CHARGING

Charge the battery to 100% before first use. Charging time is 4 hours.

The vacuum cleaner is charged via the charging base. Connect the charging base to the socket using the included adapter. During charging, the light on the handle lights up - „Charging“, after reaching 100% capacity, the light goes out.

Place the charging base ideally in the corner of the room to avoid injury from tripping over the base.

Note: Allow the vacuum cleaner to fully charge before first use. When you are not using the vacuum cleaner, charge it at least every 3 months (it is not necessary to charge it to 100%).

CLEANING MAINTENANCE

- After cleaning, place the vacuum cleaner back in the charging station and turn on the Self-cleaning program. Self-cleaning mode only works in the charging station. In order to successfully use the function, the clean water container must be at least 30% full. We recommend emptying the dirty water container after each cleaning.
- Detergent can be used in the vacuum cleaner.
- For a more thorough cleaning of the vacuum cleaner, use the included brush. We recommend cleaning the HEPA filter of the vacuum cleaner once every 15-30 days, depending on the frequency of use, and replacing it with a new one every 4 months, or depending on the condition of the filter.

- Never submerge the entire vacuum cleaner or its parts in water.
- Do not use harsh or aggressive cleaning agents for cleaning.
- For long-term trouble-free operation, we recommend cleaning the vacuum cleaner regularly so that dirt deposits do not form in the operating parts of the vacuum cleaner, which can reduce the performance of the vacuum cleaner. Thoroughly clean the following parts of the vacuum cleaner - the dirty water container and its filter, the floor attachment, the soft floor brush and the suction holes of the vacuum cleaner. Disassemble the floor brush using the two sliding locks.

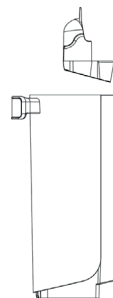
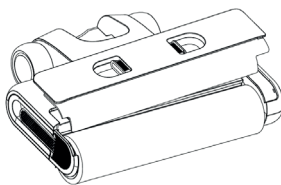
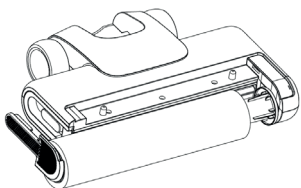

PARAMETERS

Vacuum cleaner dimensions:

1100 x 275 x 220 mm

Adapter:

DC 27 V, 0.8 A

Rated voltage:

DC 21.6V

Battery:

DC 21.6V, 2600mAh

Power:

180 W

Charging time:

4 hours

Duration of use:

30 minutes

Capacity of the container for dirty water:

0.5 l

Capacity of the container for clean water:

0.6 l

Vacuum cleaner weight:

4 kg

Noise level:

<78 dB

Niceboy s.r.o. hereby declares that NICEBOY ION Hurricane W9 complies with Directives 2014/30/EU, 2014/35/EU, and 2011/65/EU. The full content of EU Declaration of Conformity is available on the following websites: <https://niceboy.eu/cs/declaration/ion-hurricane-w9>

The battery or accumulator that may be included with the product has a life of six months because it is a consumable item. Improper handling (prolonged charging, short circuit, breakage by another object, etc.) can lead to fires, overheating or battery leakage, for example.

PACKAGE CONTENTS

Vacuum cleaner, charging base, adapter, cleaning brush, manual

SOLUTIONS TO THE MOST COMMON PROBLEMS

PROBLEM	POSSIBLE CAUSE	SOLUTION
The vacuum cleaner does not work.	There are hairs on the floor brush.	Clean the brush.
	The dirty water container is full.	Empty the dirty water container.
	Low battery.	Charge the vacuum cleaner.
The suction power of the vacuum cleaner is reduced.	The floor extension or its parts are not properly attached.	Check the floor attachment.
	There are hairs on the floor brush.	Clean the brush.
	The suction pipe of the vacuum cleaner is clogged.	Clean the vacuum cleaner.
	The dirty water container filter is dirty or not inserted.	Check the filter in the dirty water container.
The vacuum cleaner makes unusual noises.	The suction pipe of the vacuum cleaner is clogged.	Clean the vacuum cleaner.
	The dirty water container is full.	Empty the dirty water container.
Water does not reach the floor brush.	The clean water container is empty.	Add water to the clean water container.
	The clean water container is not inserted.	Insert the clean water container.
Water is leaking from the vacuum cleaner.	The dirty water container or its filter are not inserted.	Check the dirty water container.
The vacuum cleaner does not charge.	The charging base is not connected to the socket.	Plug the charging base into an outlet.
	The original charging adapter is not used.	Always use the original charging adapter from the manufacturer for charging.

SAFETY INSTRUCTIONS

- Please read this manual carefully before using the product and use the product according to the instructions in this manual.
- Use only original manufacturer's accessories.
- Use only original batteries and charging docks that are specific to the product.
- If you need to hand over the product to a third party, enclose the operating instructions with it.
- Any operation contrary to these instructions may result in damage to the product and personal injury.
- The product is designed for indoor cleaning. Do not use the product to clean outdoor areas (such as outdoor terraces) or other surfaces.
- Never use this vacuum cleaner outdoors or in humid places.
- This appliance is not a toy. When using it, pay attention to your safety and the people around you, especially children and people with reduced physical, sensory and mental

abilities and knowledge, if they are not supervised by a person responsible for their safety.

- The products cannot be used by children under the age of 8 years. If necessary, this must be done under the supervision of a guardian.
- Do not use the product if it is not working properly due to a fall, damage, outdoor use or water ingress. To prevent injury, the product should be repaired by the manufacturer or its after-sales service.
- Do not use the product if the power cord, socket or charging dock is damaged.
- Do not touch the vacuum cleaner or the charging adapter with wet hands.
- Before using the products, make sure that a complete dust box with all filters is installed
- Use of the product in an open flame environment is prohibited.
- Do not use the product in extreme heat (above 40 ° C) or very cold (below 4 ° C).
- Keep hair, clothing, fingers and other parts of the body away from the suction operating parts of the product.
- Do not use the product on wet or waterlogged soil.
- Avoid any objects, such as:
 - Stones, waste paper
 - Flammable materials
 - Cigarettes, matches, ashes or other objects that may cause a fire.
- Do not use the device if the suction opening is blocked. At the suction opening, remove dust, cotton wool, hair, etc. to ensure smooth air circulation in the suction opening.
- Use the power cord carefully to avoid damaging it. Do not use the power cord to pull or pull on the device.
- Do not use the power cord as a handle.
- Do not close the power cord in between the door and doorpost.
- Do not pull the power cord by sharp corners and folds.
- If the suction opening is blocked, switch off the vacuum cleaner immediately and clean the suction opening.

SECURITY MEASURES

- Keep the main brush cleaning tools out of the reach of children.
- Keep hair, loose clothing, fingers and all body parts well away from openings and moving parts.
- Do not use the product on burning objects (such as cigarette butts).
- Do not use the product to clean hard or sharp objects (such as decorative remnants, glass and nails).
- Before cleaning or servicing the product, the product must be switched off and the plug must be unplugged.
- Do not use a wet cloth or liquids to clean the product.
- Use the product in accordance with the operating instructions. Any loss or damage caused by improper use is the responsibility of the user.
- Danger of explosion if the battery is replaced with the wrong type.
- Dispose of used batteries according to the instructions on the product packaging.
- Do not consume the battery, there is a risk of chemical burns.
- This product contains a lithium battery. Ingestion of a lithium battery can cause severe internal burns in as little as 2 hours and can lead to a fatal injury.
- Keep new and used batteries out of the reach of children.
- If you believe that the batteries may have been swallowed or placed in any part of the body, seek medical attention immediately.
- Throwing a battery into a fire or hot oven or mechanically crushing or cutting a battery can lead to an explosion.

- Leaving the battery in an environment of extremely high temperature may cause an explosion or leakage of flammable liquid.
- A battery exposed to extremely low air pressure may result in an explosion or leakage of flammable liquid.
- Improper handling (prolonged charging, short-circuiting, breakage by another object, etc.) may result in fire, overheating or leakage of hazardous substances from the battery.
- The battery or accumulator that may be included in the product is subject to a six-month service life as it is a consumable material.
- Do not disassemble, repair or modify the battery or charging station.
- Protect the charging station from heat (such as heating vents).
- When removing the battery, the product must be disconnected from the power supply.
- Do not wipe or clean the charger tips with a wet cloth or wet hands. A battery exposed to extremely low air pressure may result in an explosion or leakage of flammable liquid.
- Improper handling (prolonged charging, short-circuiting, breakage by another object, etc.) may result in fire, overheating or leakage of hazardous substances from the battery.
- The battery or accumulator that may be included in the product is subject to a six-month service life as it is a consumable material.
- Do not disassemble, repair or modify the battery or charging station.
- When removing the battery, the product must be disconnected from the power supply.
- Do not wipe or clean the charger tips with a wet cloth or wet hands.

USER INFORMATION FOR DISPOSING ELECTRICAL AND ELECTRONIC DEVICES (HOME USE)



This symbol located on a product or in the product's original documentation means that the used electrical or electronic products may not be disposed together with the communal waste. In order to dispose of these products correctly, take them to a designated collection site, where they will be accepted for free. By disposing of a product in this way, you are helping to protect precious natural resources and helping to prevent any potential negative impacts on the environment and human health, which could be the result of incorrect waste disposal. You may receive more detailed information from your local authority or nearest collection site. According to national regulations, fines may also be given out to anyone who disposes of this type of waste incorrectly.

User information for disposing electrical and electronic devices.
(Business and corporate use)

In order to correctly dispose of electrical and electronic devices for business and corporate use, refer to the product's manufacturer or importer. They will provide you with information regarding all disposal methods and, according to the date stated on the electrical or electronic device on the market, they will tell you who is responsible for financing the disposal of this electrical or electronic device. Information regarding disposal processes in other countries outside the EU. The symbol displayed above is only valid for countries within the European Union. For the correct disposal of electrical and electronic devices, request the relevant information from your local authorities or the device seller.

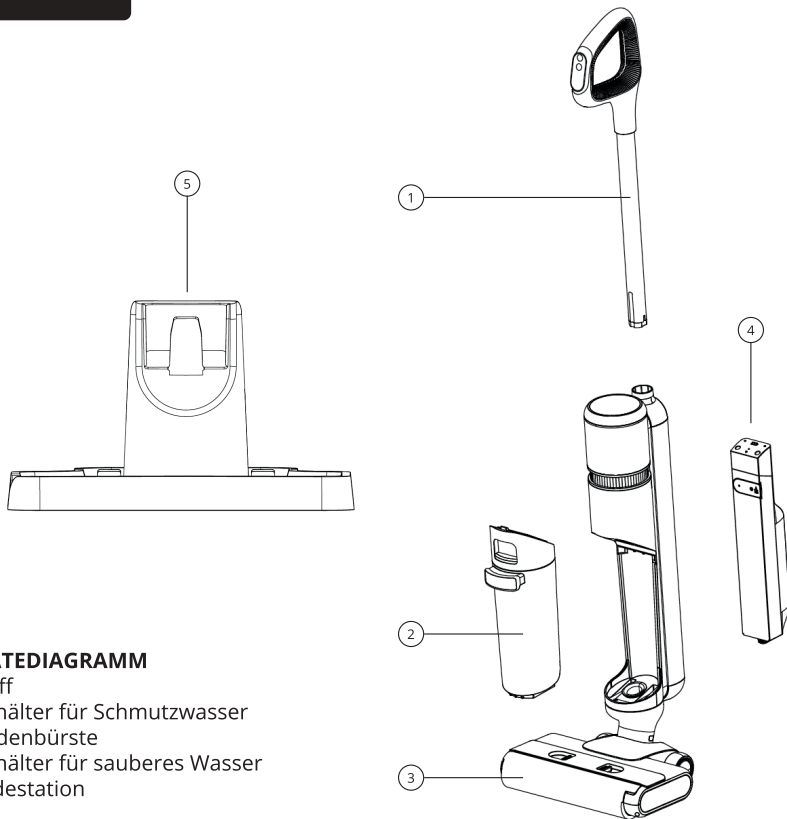

GERÄTEDIAGRAMM

1. Griff
2. Behälter für Schmutzwasser
3. Bodenbürste
4. Behälter für sauberes Wasser
5. Ladestation

AUFLADEN

Laden Sie den Akku vor dem ersten Gebrauch zu 100 % auf. Die Ladezeit beträgt 4 Stunden. Der Staubsauger wird über die Ladestation aufgeladen. Schließen Sie die Ladestation mithilfe des mitgelieferten Adapters an die Steckdose an. Während des Ladevorgangs leuchtet das Licht am Griff – „Laden“, nach Erreichen von 100 % der Kapazität erlischt das Licht.

Platzieren Sie die Ladestation idealerweise in einer Ecke des Raumes, um Verletzungen durch Stolpern über die Basis zu vermeiden.

Hinweis: Lassen Sie den Staubsauger vor dem ersten Gebrauch vollständig aufladen. Wenn Sie den Staubsauger nicht benutzen, laden Sie ihn mindestens alle 3 Monate auf (es ist nicht notwendig, ihn zu 100 % aufzuladen).

REINIGUNG WARTUNG

- Stellen Sie den Staubsauger nach der Reinigung wieder in die Ladestation und schalten Sie das Selbstreinigungsprogramm ein. Der Selbstreinigungsmodus funktioniert nur in der Ladestation. Um die Funktion erfolgreich nutzen zu können, muss der Frischwasserbehälter zu mindestens 30 % gefüllt sein. Wir empfehlen, den Schmutzwasserbehälter nach jeder Reinigung zu leeren.
- Im Staubsauger kann Reinigungsmittel verwendet werden.
- Für eine gründlichere Reinigung des Staubsaugers verwenden Sie die mitgelieferte

Bürste. Wir empfehlen, den HEPA-Filter des Staubsaugers je nach Nutzungshäufigkeit alle 15–30 Tage zu reinigen und ihn alle 4 Monate bzw. je nach Zustand des Filters durch einen neuen zu ersetzen.

- Tauchen Sie niemals den gesamten Staubsauger oder seine Teile in Wasser.
- Verwenden Sie zur Reinigung keine scharfen oder aggressiven Reinigungsmittel.
- Für einen langfristig störungsfreien Betrieb empfehlen wir, den Staubsauger regelmäßig zu reinigen, damit sich keine Schmutzablagerungen in den Bedienteilen des Staubsaugers bilden, die die Leistung des Staubsaugers beeinträchtigen können. Reinigen Sie die folgenden Teile des Staubsaugers gründlich: den Schmutzwasserbehälter und seinen Filter, den Bodenaufsatz, die weiche Bodenbürste und die Sauglöcher des Staubsaugers. Demontieren Sie die Bodenbürste mithilfe der beiden Schiebeverschlüsse.

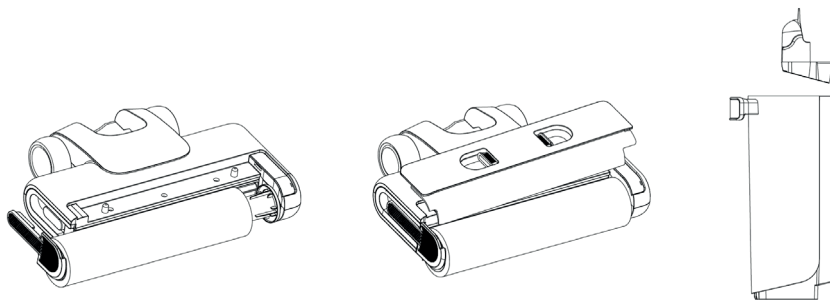

PARAMETER

Abmessungen des Staubsaugers:	1100 x 275 x 220 mm
Adapter:	DC 27 V, 0,8 A
Nennspannung:	DC 21,6 V
Batterie:	Gleichstrom 21,6 V, 2600 mAh
Leistung:	180 W
Ladezeit:	4 Stunden
Anwendungsdauer:	30 Minuten
Fassungsvermögen des Behälters für Schmutzwasser:	0,5 l
Fassungsvermögen des Behälters für sauberes Wasser:	0,6 l
Gewicht des Staubsaugers:	4 kg
Geräuschpegel:	<78 dB

Hiermit erklärt die Niceboy s.r.o., dass der NICEBOY ION Hurricane W9 den Richtlinien 2014/30/EU, 2014/35/EU und 2011/65/EU entspricht. Die vollständige Fassung der EU-Konformitätserklärung steht auf der nachfolgenden Internetseite zur Verfügung: <https://niceboy.eu/cs/declaration/ion-hurricane-w9>

Die Batterie oder der Akku, die/der dem Produkt beiliegt, hat eine Lebensdauer von sechs Monaten, da es sich um ein Verbrauchsmaterial handelt. Unsachgemäße Handhabung (längeres Laden, Kurzschluss, Bruch durch einen anderen Gegenstand usw.) kann beispielsweise zu Bränden, Überhitzung oder Auslaufen der Batterie führen.

PACKUNGSGEHALT

Staubsauger, Ladestation, Adapter, Reinigungsbürste, Bedienungsanleitung

LÖSUNGEN FÜR DIE HÄUFIGSTEN PROBLEME

PROBLEM	MÖGLICHE URSACHE	LÖSUNG
Der Staubsauger funktioniert nicht.	Auf der Bodenbürste sind Haare.	Reinigen Sie die Bürste.
	Der Schmutzwasserbehälter ist voll.	Leeren Sie den Schmutzwasserbehälter.
	Niedriger Batteriestatus.	Laden Sie den Staubsauger auf.
Die Saugleistung des Staubsaugers wird reduziert.	Die Bodenverlängerung oder Teile davon sind nicht richtig befestigt.	Überprüfen Sie die Bodenbefestigung.
	Auf der Bodenbürste sind Haare.	Reinigen Sie die Bürste.
	Das Saugrohr des Staubsaugers ist verstopft.	Reinigen Sie den Staubsauger.
Der Staubsauger macht ungewöhnliche Geräusche.	Der Schmutzwasserbehälterfilter ist verschmutzt oder nicht eingesetzt.	Überprüfen Sie den Filter im Schmutzwasserbehälter.
	Das Saugrohr des Staubsaugers ist verstopft.	Reinigen Sie den Staubsauger.
Wasser gelangt nicht an die Bodenbürste.	Der Schmutzwasserbehälter ist voll.	Leeren Sie den Schmutzwasserbehälter.
	Der Frischwasserbehälter ist leer.	Füllen Sie Wasser in den Frischwasserbehälter.
Aus dem Staubsauger tritt Wasser aus.	Der Frischwasserbehälter ist nicht eingesetzt.	Setzen Sie den Frischwasserbehälter ein.
	Der Schmutzwasserbehälter bzw. dessen Filter sind nicht eingesetzt.	Überprüfen Sie den Schmutzwasserbehälter.
Der Staubsauger lädt nicht.	Die Ladestation ist nicht mit der Steckdose verbunden.	Stecken Sie die Ladestation in eine Steckdose.
	Der Original-Ladeadapter wird nicht verwendet.	Verwenden Sie zum Laden immer den Original-Ladeadapter des Herstellers.

SICHERHEITSHINWEISE

- Bevor Sie dieses Produkt zum ersten Mal verwenden, lesen Sie alle Anweisungen sorgfältig durch und verwenden Sie es korrekt gemäß der Gebrauchsanweisung.
- Verwenden Sie nur Originalzubehör des Herstellers.
- Verwenden Sie nur produktspezifische Originalakkus und Ladeadapter.
- Wenn Sie das Produkt einer dritten Person weitergeben müssen, fügen Sie die Gebrauchsanweisung bei.
- Jeder Gebrauch in Widerspruch zu dieser Anleitung kann zur Beschädigung des Produkts oder zur Verletzung von Personen führen.
- Das Produkt ist für die Innenreinigung bestimmt. Verwenden Sie das Produkt nicht zur Reinigung von Außenbereichen (z. B. Außenterrassen).
- Verwenden Sie diesen Staubsauger niemals im Freien oder an feuchten Orten.

- Dieses Gerät ist kein Spielzeug. Es ist nicht für die Verwendung durch Personen (einschließlich Kinder) mit eingeschränkten körperlichen, sensorischen oder geistigen Fähigkeiten oder Mangel an Erfahrung und Wissen bestimmt, es sei denn, sie werden von einer für ihre Sicherheit verantwortlichen Person beaufsichtigt.
- Verwenden Sie das Produkt nicht, wenn es aufgrund von Sturz, Beschädigung, Verwendung im Freien oder Eindringen von Wasser nicht ordnungsgemäß funktioniert. Um Verletzungen zu vermeiden, sollte das Produkt vom Hersteller oder seinem Kundendienst repariert werden.
- Verwenden Sie das Produkt nicht, wenn Netzkabel, Steckdose oder Ladestation beschädigt sind.
- Berühren Sie den Staubsauger oder den Ladeadapter nicht mit feuchten Händen.
- Vergewissern Sie sich vor der Verwendung der Produkte, dass eine komplette Staubbox mit allen Filtern installiert ist.
- Die Verwendung des Produkts in Umgebung mit offenem Feuer ist verboten.
- Verwenden Sie das Produkt nicht bei extremer Hitze (über 40 °C) oder extremer Kälte (unter 4 °C).
- Halten Sie Haare, Kleidung, Finger und andere Körperteile von den saugenden Teilen des Produkts fern.
- Verwenden Sie das Produkt nicht auf nassen oder mit Wasser vollgesogenen Böden.
- Vermeiden Sie Gegenstände wie:
 - Steine, Altpapier
 - Brennbare Materialien
 - Zigaretten, Streichhölzer, Asche oder andere Gegenstände, die einen Brand verursachen können.
- Verwenden Sie das Gerät nicht, wenn die Absaugung blockiert ist. Entfernen Sie an der Ansaugöffnung Staub, Watte, Haare usw., um eine reibungslose Luftzirkulation in der Ansaugöffnung zu gewährleisten.
- Verwenden Sie das Netzkabel vorsichtig, um Beschädigungen zu vermeiden. Verwenden Sie das Netzkabel nicht, um am Gerät zu ziehen oder daran zu ziehen.
- Verwenden Sie das Netzkabel nicht als Griff.
- Stecken Sie das Netzkabel nicht in den Türgriff.
- Ziehen Sie das Netzkabel nicht an scharfen Ecken und Knicken.
- Wenn die Saugöffnung verstopft ist, schalten Sie den Staubsauger sofort aus und reinigen Sie die Saugöffnung.

SICHERHEITSVORKEHRUNGEN

Bitte lesen Sie die folgenden Anweisungen, bevor Sie den Staubsauger verwenden.

- Bewahren Sie die Hauptbürsten-Reinigungswerkzeuge außerhalb der Reichweite von Kindern auf.
- Halten Sie Haare, lose Kleidung, Finger und alle Körperteile von Öffnungen und beweglichen Teilen fern.
- Verwenden Sie das Produkt nicht auf brennenden Gegenständen (zB Zigarettenkippen).
- Verwenden Sie das Produkt nicht zum Reinigen von harten oder scharfkantigen Gegenständen (z. B. Dekorationsreste, Glas und Nägel).
- Vor der Reinigung oder Wartung des Produkts muss das Produkt ausgeschaltet und der Stecker aus der Steckdose gezogen werden.
- Verwenden Sie kein nasses Tuch oder Flüssigkeit, um das Produkt zu reinigen.
- Verwenden Sie das Produkt gemäß der Gebrauchsanweisung. Schäden, die durch unsachgemäßen Gebrauch entstehen, gehen zu Lasten des Benutzers.
- Explosionsgefahr, wenn die Batterie durch einen falschen Typ ersetzt wird.
- Entsorgen Sie gebrauchte Batterien gemäß den Anweisungen auf der Produktverpackung.
- Verwenden Sie den Akku nicht, es besteht Verätzungsgefahr.

- Dieses Produkt enthält eine Lithiumbatterie. Das Verschlucken einer Lithiumbatterie kann innerhalb von nur 2 Stunden schwere innere Verbrennungen verursachen und zum Tod führen.
- Bewahren Sie neue und gebrauchte Batterien außerhalb der Reichweite von Kindern auf.
- Wenn Sie vermuten, dass die Batterien verschluckt oder in irgendeinen Teil Ihres Körpers gelangt sind, suchen Sie sofort einen Arzt auf.
- Das Fallenlassen des Akkus in ein Feuer oder einen Heißluftofen oder das mechanische Quetschen oder Schneiden des Akkus kann eine Explosion verursachen.
- Wenn Sie den Akku in einer extrem heißen Umgebung lassen, kann es zu einer Explosion oder zum Auslaufen von brennbarer Flüssigkeit kommen.
- Eine Batterie, die extrem niedrigem Luftdruck ausgesetzt ist, kann eine Explosion oder das Austreten von brennbarer Flüssigkeit verursachen.
- Unsachgemäße Handhabung (längerer Ladevorgang, Kurzschluss, Bruch durch einen anderen Gegenstand usw.) kann zu Feuer, Überhitzung oder dem Austreten gefährlicher Substanzen aus dem Akku führen.
- Eine Batterie oder ein Akku, die bzw. der Teil des Produkts sein kann, hat eine Lebensdauer von sechs Monaten, da es sich um einen Verbrauchsartikel handelt.
- Den Akku oder die Ladestation nicht zerlegen, reparieren oder modifizieren.
- Beim Entfernen des Akkus muss das Produkt von der Stromversorgung getrennt werden.
- Wischen oder reinigen Sie die Ladespitzen nicht mit einem nassen Tuch oder nassen Händen.

VERBRAUCHERINFORMATIONEN ZUR ENTSORGUNG ELEKTRISCHER UND ELEKTRONISCHER GERÄTE (HAUSHALTE)



Das auf dem Produkt oder in den Begleitunterlagen aufgeführte Symbol bedeutet, dass gebrauchte elektrische oder elektronische Produkte nicht zusammen mit dem Hausmüll entsorgt werden dürfen. Geben Sie das Produkt an den festgelegten Sammelstellen ab, wo es kostenlos angenommen wird, damit es richtig entsorgt wird. Durch die richtige Entsorgung dieses Produkts helfen Sie dabei, wichtige natürliche Ressourcen zu bewahren und potentiellen negativen

Auswirkungen auf die Umwelt und die menschliche Gesundheit, die infolge falscher Abfallentsorgung entstehen können, vorzubeugen. Weitere Details können Sie bei Ihrer örtlichen Behörde oder bei der nächsten Sammelstelle erfahren. Bei falscher Entsorgung dieser Abfallart können in Einklang mit den nationalen Vorschriften Strafen auferlegt werden.

Verbraucherinformationen zur Entsorgung elektrischer und elektronischer Geräte. (Kommerzielle Nutzung – Firmen und Betriebe)

Zwecks der richtigen Entsorgung elektrischer und elektronischer Geräte, die in Firmen und Betrieben genutzt werden, wenden Sie sich an den Hersteller oder den Importeur dieses Produkts. Dieser wird Sie über die Arten der Entsorgung des Produkts informieren und Ihnen in Abhängigkeit vom Datum der Markteinführung des Elektrogerätes mitteilen, wer verpflichtet ist, die Entsorgung dieses Elektrogeräts zu bezahlen. Informationen zur Entsorgung in anderen Ländern außerhalb der Europäischen Union. Das oben aufgeführte Symbol gilt nur in den Ländern der Europäischen Union. Holen Sie für die richtige Entsorgung elektrischer und elektronischer Geräte detaillierte Informationen bei Ihren Behörden oder beim Verkäufer des Geräts ein.

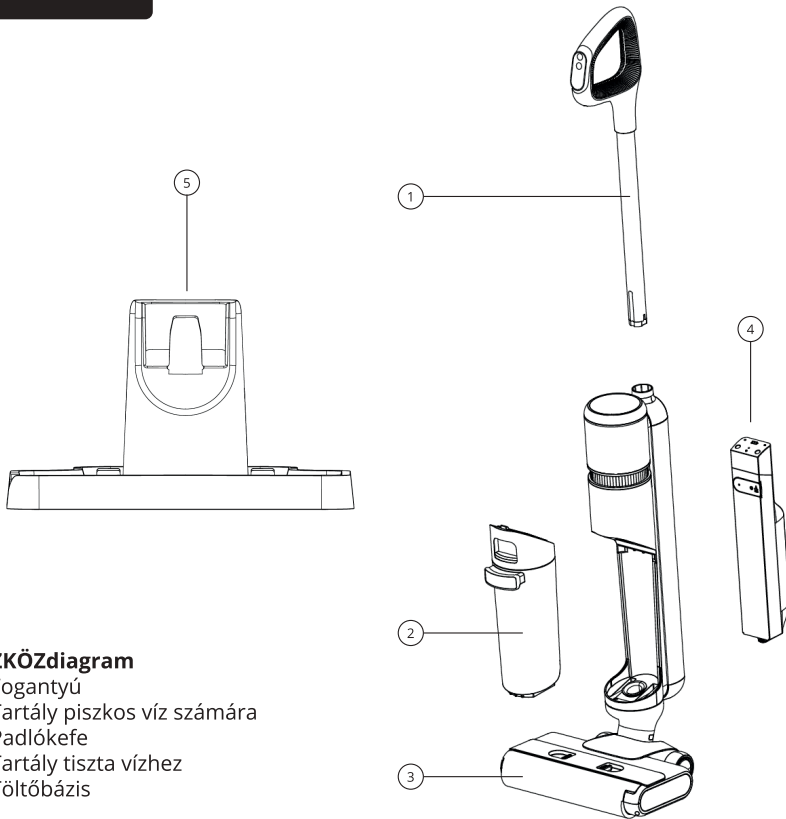

ESZKÖZdiagram

1. Fogantyú
2. Tartály piszkos víz számára
3. Padlókefe
4. Tartály tiszta vízhez
5. Töltőbázis

TÖLTÉS

Az első használat előtt tölts fel az akkumulátort 100%-ra. A töltési idő 4 óra.

A porszívó töltése a töltőaljazaton keresztül történik. Csatlakoztassa a töltőalapot a konnektorhoz a mellékelt adapter segítségével. Töltés közben a fogantyún lévő lámpa világít - „Töltés”, a 100%-os kapacitás elérése után a lámpa kialszik.

Ideális esetben helyezze a töltőalapot a szoba sarkába, hogy elkerülje a bázisba való megbotlásból eredő sérüléseket.

Megjegyzés: Az első használat előtt hagyja teljesen feltöltődni a porszívót. Ha nem használja a porszívót, legalább 3 havonta töltsse fel (nem szükséges 100%-ra feltölteni).

TISZTÍTÁS KARBANTARTÁS

- Tisztítás után helyezze vissza a porszívót a töltőállomásba, és kapcsolja be az Öntisztító programot. Az öntisztító üzemmód csak a töltőállomáson működik. A funkció sikeres használatához a tisztavíz tartálynak legalább 30%-ban meg kell lennie. Javasoljuk, hogy minden tisztítás után ürítse ki a piszkos víztartályt.
- Mosószer használható a porszívóban.
- A porszívó alaposabb tisztításához használja a mellékelt keféket. Javasoljuk, hogy a porszívó HEPA szűrőjét a használat gyakoriságától függően 15-30 naponta egyszer tisztítsa meg, és 4 havonta, illetve a szűrő állapotától függően cserélje ki újakra.
- Soha ne merítse vízbe az egész porszívót vagy annak részeit.

- Ne használjon durva vagy agresszív tisztítószerket a tisztításhoz.
- A hosszú távú problémamentes működés érdekében javasoljuk a porszívó rendszeres tisztítását, hogy ne képződjenek szennyeződéslerakódások a porszívó működő részein, ami csökkentheti a porszívó teljesítményét. Alaposan tisztítsa meg a porszívó következő részeit - a szennyezett víztartályt és annak szűrőjét, a padlóörgzítést, a puha padlókefét és a porszívó szívónyílásait. Szerelje szét a padlókefét a két csúszózár segítségével.

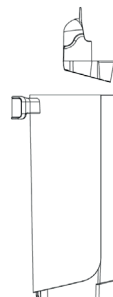
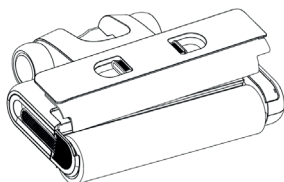
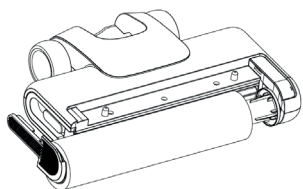

PARAMÉTEREK

A porszívó méretei:	1100 x 275 x 220 mm
Adapter:	DC 27 V, 0,8 A
Névleges feszültség:	DC 21,6V
Akkumulátor:	DC 21,6 V, 2600 mAh
Teljesítmény:	180 W
Töltési idő:	4 óra
Használat időtartama:	30 perc
A szennyezett víz tartályának űrtartalma:	0,5 l
A tiszta víz tartályának űrtartalma:	0,6 l
A porszívó súlya:	4 kg
Zajsztint:	<78 dB

Az Niceboy s.r.o. ezúton kijelenti, a NICEBOY ION Hurricane W9 típusú megfelel a 2014/30/EU, 2014/35/EU és 2011/65/EU irányelveknek. Az EU megfelelőségi nyilatkozat teljes szövege a következő weboldalon elérhető: <https://niceboy.eu/cs/declaration/ion-hurricane-w9>

A termékhez mellékelte elem vagy akkumulátor hat hónapig tart, mivel fogyóeszköz. A szakszerűtlen kezelés (hosszú töltés, rövidzárlat, más tárgy általi törés stb.) például tüzet, túlmelegedést vagy akkumulátorszivárgást okozhat.

CSOMAG TARTALMA

Porszívó, töltőtál, adapter, tisztítókefe, kézikönyv

MEGOLDÁSOK A LEGGYAKORIBB PROBLÉMÁKRA

PROBLÉMA	LEHETSÉGES OK	MEGOLDÁS
A porszívó nem működik.	A padlókefén szőrszálak vannak.	Tisztítsa meg az ecsetet.
	A piszkos víztartály megtelt.	Ürítse ki a piszkos víztartályt.
	Alacsony akkumulátor.	Töltse fel a porszívót.
A porszívó szívóereje csökken.	A padlóhosszabbítás vagy annak részei nincsenek megfelelően rögzítve.	Ellenőrizze a padló rögzítését.
	A padlókefén szőrszálak vannak.	Tisztítsa meg az ecsetet.
	A porszívó szívócsöve eltömődött.	Tisztítsa meg a porszívót.
	A piszkos víztartály szűrője piszkos vagy nincs behelyezve.	Ellenőrizze a szűrőt a piszkos víztartályban.
A porszívó szokatlan hangokat ad ki.	A porszívó szívócsöve eltömődött.	Tisztítsa meg a porszívót.
	A piszkos víztartály megtelt.	Ürítse ki a piszkos víztartályt.
A víz nem éri el a padlókefét.	A tiszta víztartály üres.	Öntsön vizet a tiszta víztartályba.
	A tiszta víz tartály nincs behelyezve.	Helyezze be a tiszta víztartályt.
Víz szivárog a porszívóból.	A szennyezett víztartály vagy a szűrője nincs behelyezve.	Ellenőrizze a szennyezett víztartályt.
A porszívó nem töltődik.	A töltőállomás nincs csatlakoztatva az aljzathoz.	Csatlakoztassa a töltőállapot a konnektorhoz.
	Az eredeti töltőadapter nincs használva.	A töltéshez mindig a gyártó eredeti töltőadapterét használja.

BIZTONSÁGI UTASÍTÁSOK

- A termék első használata előtt figyelmesen olvassuk el az összes utasítást, majd használjuk a használati útmutatónak megfelelően.
- Csak a gyártótól származó, eredeti tartozékokat használjunk.
- Csak a termékhez való eredeti akkumulátort és töltőadaptert használjuk.
- Ha a terméket tovább adjuk harmadik félnek, adjuk mellé a használati útmutatót is
- A használati utasítással ellentétes bármely művelet a termék károsodásához vagy személyi sérüléshez vezethet.
- A termék beltéri takarításra szolgál. Ne használjuk a terméket kültéri területek (például kültéri teraszok) takarítására.
- Sose használjuk a porszívót szabadban vagy párás helyen.
- Ez a készülék nem játék. Használata során ügyeljünk saját magunk és a környezetünkben lévő emberek, különösen a gyermekek biztonságára. 8 éven aluli gyermekek és csökkent fizikai, érzékszervi és szellemi képességű és tudású személyek csak a biztonságukért felelős személy felügyelete mellett használhatják a terméket.
- Ne használjuk a terméket, ha leesés, sérülés, kültéri használat vagy víz behatolása miatt nem működik megfelelően. A sérülések elkerülése érdekében a terméket csak a gyártó vagy a vevős- zolgálata javíthatja.
- Ne használjuk a terméket sérült tápkábellel, aljzattal vagy töltődokkolóval.

- Ne érintjük nedves kézzel a porszívóhoz vagy a töltőadapterhez.
- A termék használatba vétele előtt győződjünk meg arról, hogy a komplett portartályt az összes szűrőjével együtt felszereltük.
- A termék használata nyílt láng közelében tilos.
- Ne használjuk a terméket szélsőséges hőségben (40 °C felett) vagy hidegben (4 °C alatt).
- Tartsuk távol a hajunkat, ruházatunkat, az ujjainkat és más testrészeinket a termék légbeszívó nyílásaitól.
- Ne használjuk a terméket nedves vagy vizes talajon.
- Kerüljünk minden olyan tárgyat, mint:
 - Kavics, papírhulladék
 - Gyúlékony anyagok,
 - Cigaretta, gyufa, hamu vagy egyéb tűzveszélyes tárgyak.
- Ne használjuk a készüléket, ha a beszívónyílás eltömődött. A szívónyílásból távolítsuk el a port, vattát, szórt stb., hogy a szívónyílásban biztosított legyen az egyenletes légáramlás.
- A tápkábel használatakor óvatosan, nehogy megsérüljön. Ne használjuk a tápkábelt a készülék vontatására vagy húzására.
- Ne használjuk a tápkábelt fogantyúként.
- Ne csípjuk be a tápkábelt ajtó és tok vagy küszöb közé.
- Ne húzzuk a tápkábelt éles sarkok mentén.
- Ha a szívónyílás eltömődött, azonnal kapcsoljuk ki a porszívót és tisztítsuk meg a szívónyílást.

BIZTONSÁGI ÓVINTÉZKEDÉSEK

- A porszívó használatbavétele előtt olvassuk el az alábbi utasításokat.
- A kefetisztító eszközöket tartsuk távol a gyermekektől.
 - Tartsuk távol a nyílásoktól és a mozgó alkatrészekről a hajunkat, laza ruházatunkat, ujjainkat és minden testrészünket.
 - Ne használja a terméket égő tárgyakra (például cigarettacsikkek).
 - Ne használjuk a terméket kemény vagy éles tárgyak (például törött dísz tárgyak, üvegek vagy szögek) összetakarítására.
 - A terméket tisztítás vagy karbantartás előtt kapcsoljuk ki és a dugóját húzzuk ki a konnektorból.
 - Ne használjunk nedves ruhát vagy folyadékot a termék tisztításához.
 - A terméket mindig a használati utasításnak megfelelően használjuk. A nem rendeltetésszerű használatból eredő bármilyen veszteség vagy kár a felhasználót terheli.
 - Az akkumulátor cseréje nem megfelelő típusúra robbanásveszélyhez vezet.
 - A használt akkumulátort a termék csomagolásán található utasításoknak megfelelően ártalmatlanítsuk.
 - Ne használjuk az akkumulátort, a vegyszer égési sérülést okozhat.
 - Ez a termék lítiumos akkumulátort tartalmaz. A lítiumos akkumulátor lenyelése életveszélyes és akár már 2 órán belül súlyos belső égési sérüléseket okozhat.
 - Az új és a használt akkumulátort tartsuk távol a gyermekektől.
 - Ha úgy véljük, hogy gyermekünk az akkumulátort lenyelte vagy bármely testrészbe dugta, azonnal forduljunk orvoshoz!
 - Az akkumulátort tűzbe vagy forró levegős sütőbe dobni, mechanikusan összenyomni vagy elválni robbanásveszélyes.
 - Ha az akkumulátort extrém forró környezetben hagyjuk, az robbanást vagy a gyúlékony folyadék szivárgását okozhatja.
 - Az extrém alacsony légnyomásnak kitett akkumulátor robbanást vagy a gyúlékony folyadék szivárgását okozhatja.
 - A szakszerűtlen kezelés (hosszú töltés, rövidzárlat, más tárgy általi összetörés stb.) tüzet, túlmelegedést vagy veszélyes anyagok szivárgását okozhatja az akkumulátorból.

- A termékhez esetlegesen járó tartozék elem vagy akkumulátor fogyóeszköz, ezért élettartama hat hónap.
- Ne szereljük szét, ne javítsuk és ne módosítsuk az akkumulátort vagy a töltőállomást.
- Az akkumulátor eltávolításakor válasszuk le a terméket a hálózatról.
- Ne töröljük és ne tisztítsuk a töltő saruit nedves ruhával vagy nedves kézzel.

FELHASZNÁLÓI TÁJÉKOZTATÓ (HÁZTARTÁSI) ELEKTROMOS ÉS ELEKTRONIKUS BERENDEZÉSEK ÁRTALMATLANÍTÁSÁRÓL



A terméken vagy a kísérő dokumentációban található szimbólum azt jelenti, hogy a használt elektromos és elektronikus termékeket nem szabad a háztartási hulladékkal együtt ártalmatlanítani. A terméket megfelelő ártalmatlanítás érdekében a kijelölt átvételi pontokon kell leadni, ahol ingyenesen átvesszik.

A termék megfelelő ártalmatlanításával segítünk megóvni az értékes természeti erőforrásokat, és hozzájárulunk a környezetre és az emberi egészségre gyakorolt negatív következmények megelőzéséhez, amelyeket a termék nem megfelelő ártalmatlanítása okozhatna. További információval az illetékes hatóság vagy a legközelebbi gyűjtőhely szolgálhat. Az ilyen típusú hulladék nem megfelelő ártalmatlanítása esetén a nemzeti jogszabályokkal összhangban pénzbírság szabható ki.

Felhasználói tájékoztató elektromos és elektronikus berendezések ártalmatlanításáról. (Vállalati és üzletszerű használat)

Vállalati és üzletszerű használat esetén az elektromos és elektronikus berendezések megfelelő ártalmatlanításával kapcsolatban forduljunk a gyártóhoz vagy importőrhöz. Tájékoztatást fognak nyújtani az összes ártalmatlanítási módról, és az elektromos vagy elektronikus berendezés forgalomba hozatalának dátuma alapján megmondják, hogy ki felel az elektromos vagy elektronikus berendezés ártalmatlanításának finanszírozásáért. Tájékoztatás az EU tagállamokon kívüli ártalmatlanítási eljárásokról. A fenti szimbólum csak az Európai Unió országaira érvényes. Az elektromos és elektronikus berendezések megfelelő ártalmatlanításával kapcsolatos tájékoztatást az illetékes hatóságok vagy a berendezés forgalmazója tud adni.

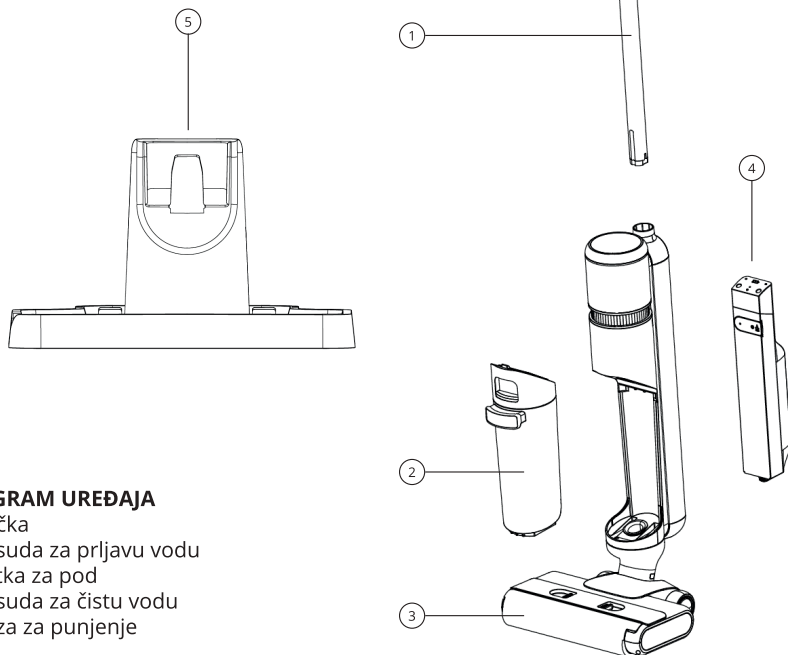

DIJAGRAM UREĐAJA

1. Ručka
2. Posuda za prljavu vodu
3. Četka za pod
4. Posuda za čistu vodu
5. Baza za punjenje

PUNJENJE

Napunite bateriju do 100% prije prve uporabe. Vrijeme punjenja je 4 sata.

Usisavač se puni preko baze za punjenje. Spojite bazu za punjenje u utičnicu pomoću priloženog adaptera. Tijekom punjenja svijetli lampica na ručki - „Punjenje“, nakon dostizanja 100% kapaciteta lampica se gasi.

Postavite bazu za punjenje idealno u kut sobe kako biste izbjegli ozljede od spoticanja o bazu.

Napomena: Pustite usisavač da se potpuno napuni prije prve uporabe. Kad ne koristite usisavač, napunite ga barem svaka 3 mjeseca (nije potrebno puniti ga do 100%).

ODRŽAVANJE ČIŠĆENJA

- Nakon čišćenja vratite usisavač u stanicu za punjenje i uključite program za samočišćenje. Način samočišćenja radi samo u stanici za punjenje. Kako biste uspješno koristili funkciju, spremnik čiste vode mora biti pun najmanje 30%. Preporučujemo da nakon svakog čišćenja ispraznite spremnik za prljavu vodu.
- Deterdžent se može koristiti u usisavaču.
- Za temeljitije čišćenje usisavača upotrijebite priloženu četku. Preporučamo čišćenje HEPA filtra usisavača jednom svakih 15-30 dana, ovisno o učestalosti korištenja, te zamjenu novim svaka 4 mjeseca, odnosno ovisno o stanju filtra.
- Nikada ne uranjajte cijeli usisavač ili njegove dijelove u vodu.

- Za čišćenje nemojte koristiti jaka ili agresivna sredstva za čišćenje.
- Za dugotrajan nesmetan rad preporučamo redovito čišćenje usisavača kako se u radnim dijelovima usisavača ne bi stvorile naslage prljavštine koje mogu smanjiti učinak usisavača. Temeljito očistite sljedeće dijelove usisavača - spremnik za prljavu vodu i njegov filter, podni nastavak, mekanu četku za pod i usisne otvore usisavača. Rastavite četku za pod pomoću dvije klizne brave.

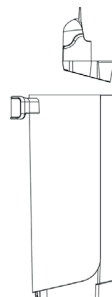
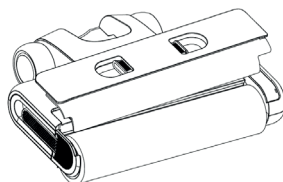
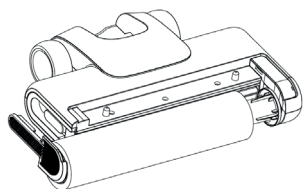

PARAMETRI

Dimenzije usisavača:	1100 x 275 x 220 mm
Adapter:	DC 27 V, 0,8 A
Nazivni napon:	DC 21,6V
Baterija:	DC 21.6V, 2600mAh
Snaga:	180 W
Vrijeme punjenja:	4 sata
Trajanje upotrebe:	30 minuta
Kapacitet posude za prljavu vodu:	0,5 l
Kapacitet posude za čistu vodu:	0,6 l
Težina usisavača:	4 kg
Razina buke:	<78 dB

Tvrtka Niceboy s.r.o. time izjavljuje da je gore navedeni uređaj NICEBOY ION Hurricane W9 usklađen sa smjernicama 2014/30/EU, 2014/35/EU i 2011/65/EU. Cijeli tekst EU Izjave o sukladnosti dostupan je na sljedećim web stranicama: <https://niceboy.eu/cs/declaration/ion-hurricane-w9>

Baterija ili akumulator koji se može dobiti uz proizvod ima vijek trajanja od šest mjeseci jer je potrošni materijal. Nepravilno rukovanje (dugotrajno punjenje, kratki spoj, lom drugim predmetom, itd.) može dovesti do požara, pregrijavanja ili curenja baterije, na primjer.

SADRŽAJ PAKETA

Usisavač, baza za punjenje, adapter, četka za čišćenje, priručnik

RJEŠENJA NAJČEŠĆIH PROBLEMA

PROBLEM	MOGUĆI UZROK	RIJEŠENJE
Usisavač ne radi.	Na četki za pod ima dlaka.	Očistite četku.
	Očistite četku.	Ispraznite spremnik za prljavu vodu.
	Slaba baterija.	Napunite usisavač.
Usisna snaga usisavača je smanjena.	Podni nastavak ili njegovi dijelovi nisu pravilno pričvršćeni.	Provjerite podni dodatak.
	Na četki za pod ima dlaka.	Očistite četku.
	Usisna cijev usisavača je začepljena.	Očistite usisavač.
	Filtar spremnika za prljavu vodu je prljav ili nije umetnut.	Provjerite filtari u spremniku za prljavu vodu.
Usisavač proizvodi neobične zvukove.	Usisna cijev usisavača je začepljena.	Očistite usisavač.
	Spremnik za prljavu vodu je pun.	Ispraznite spremnik za prljavu vodu.
Voda ne dopire do četke za pod.	Posuda za čistu vodu je prazna.	Dodajte vodu u spremnik za čistu vodu.
	Posuda za čistu vodu nije umetnuta.	Umetnite posudu za čistu vodu.
Voda curi iz usisavača.	Spremnik za prljavu vodu ili njegov filter nisu umetnuti.	Provjerite spremnik za prljavu vodu.
Usisavač se ne puni.	Baza za punjenje nije spojena na utičnicu.	Uključite bazu za punjenje u utičnicu.
	Originalni adapter za punjenje nije korišten.	Za punjenje uvijek koristite originalni adapter za punjenje od proizvođača.

SIGURNOSNE UPUTE

- Pažljivo pročitajte ovaj priručnik prije upotrebe proizvoda i proizvod upotrebljavajte u skladu s uputama iz ovog priručnika.
- Koristite samo originalni pribor proizvođača.
- Koristite samo originalne baterije i priključne stanice za punjenje koje su specifične za proizvod.
- Ako proizvod trebate predati trećoj strani, uz njega priložite upute za uporabu
- Svaki rad protivan ovim uputama može dovesti do oštećenja proizvoda i ozljeda.
- Proizvod je dizajniran za čišćenje u zatvorenom prostoru. Nemojte koristiti proizvod za čišćenje vanjskih površina (kao što su vanjske terase) ili drugih površina.
- Nikada nemojte koristiti ovaj usisavač na otvorenom ili na vlažnim mjestima.
- Ovaj uređaj nije igračka. Prilikom korištenja obratite pozornost na svoju sigurnost i na ljude oko sebe, a posebno na djecu i osobe smanjenih fizičkih, osjetilnih i mentalnih sposobnosti i znanja, ako nisu pod nadzorom osobe odgovorne za njihovu sigurnost.

- Proizvode ne smiju koristiti djeca mlađa od 8 godina. Ako je potrebno, to se mora učiniti pod nadzorom skrbnika.
- Ne koristite proizvod ako ne radi pravilno zbog pada, oštećenja, upotrebe na otvorenom ili prodiranja vode. Da biste spriječili ozljede, proizvod treba popraviti proizvođač ili njegova post- prodajna služba.
- Ne koristite proizvod ako su kabel za napajanje, utičnica ili stanica za punjenje oštećeni.
- Ne dirajte usisavač ili prilagodnik za punjenje mokrim rukama.
- Prije uporabe proizvoda, provjerite je li postavljena kompletna kutija za prašinu sa svim filtrima
- Zabranjena je uporaba proizvoda u okruženju otvorenog plamena.
- Ne koristite proizvod na ekstremnoj vrućini (iznad 40 °C) ili vrlo hladnom vremenu (ispod 4 °C).
- Držite kosu, odjeću, prste i druge dijelove tijela dalje od usisnih dijelova proizvoda.
- Ne koristite proizvod na mokrom tlu ili tlu natopljenom vodom.
- Izbjegavajte sve predmete, kao npr.:
- Kamenje, otpadni papir
- Zapaljivi materijali
- Cigarete, šibice, pepeo ili drugi predmeti koji mogu izazvati požar.
- Ne koristite uređaj ako je usisni otvor blokiran. Na usisnom otvoru uklonite prašinu, pamučnu vatu, dlake itd., kako biste osigurali neometani protok zraka u usisnom otvoru.
- Pažljivo koristite kabel za napajanje kako ga ne biste oštetili. Ne koristite kabel za napajanje za povlačenje ili povlačenje uređaja.
- Ne koristite kabel za napajanje kao ručku.
- Ne zatvarajte kabel za napajanje između vrata i dovratnika.
- Ne vucite kabel za napajanje preko oštarih kutova i pregiba.
- Ako je usisni otvor blokiran, odmah isključite usisavač i očistite usisni otvor.

SIGURNOSNE MJERE

Prije uporabe sredstva za čišćenje pročitajte ove upute.

- Držite alate za čišćenje glavne četke izvan dohvata djece.
- Držite kosu, široku odjeću, prste i sve dijelove tijela dalje od otvora i pokretnih dijelova.
- Nemojte koristiti proizvod na zapaljenim predmetima (kao što su opušci cigareta).
- Nemojte koristiti proizvod za čišćenje tvrdih ili oštarih predmeta (kao što su ukrasni ostaci, staklo i nokti).
- Prije čišćenja ili servisiranja proizvoda, proizvod se mora isključiti i izvući utikač.
- Nemojte koristiti mokru krpu ili tekućine za čišćenje proizvoda.
- Koristite proizvod u skladu s uputama za upotrebu. Za svaki gubitak ili štetu prouzročenu nepravilnim korištenjem odgovoran je korisnik.
- Opasnost od eksplozije ako se baterija zamijeni pogrešnim tipom.
- Istrošene baterije odložite prema uputama na pakiranju proizvoda.
- Nemojte trošiti bateriju, postoji opasnost od kemijskih opekline.
- Ovaj proizvod sadrži litijsku bateriju. Gutanje litijeve baterije može prouzročiti ozbiljne unutarnje opekline u samo 2 sata i dovesti do smrtonosne ozljede.
- Nove i rabljene baterije držite izvan dohvata djece.
- Ako mislite da su baterije progutane ili stavljene u bilo koji dio tijela, odmah potražite liječničku pomoć.
- Bacanje baterije u vatru ili vruću pećnicu ili mehaničko drobljenje ili rezanje baterije može prouzročiti eksploziju.
- Ostavljanje baterije u okruženju s ekstremno visokim temperaturama može dovesti do eksplozije ili istjecanja zapaljive tekućine.
- Baterija izložena iznimno niskom tlaku zraka može dovesti do eksplozije ili istjecanja zapaljive.

- Nepravilno rukovanje (dugotrajno punjenje, kratki spoj, puknuće zbog drugog predmeta itd.) može dovesti do požara, pregrijavanja ili istjecanja opasnih tvari iz baterije.
- Baterija ili akumulator koji mogu biti uključeni u proizvod imaju trajanje do šest mjeseci, kao potrošni materijal.
- Nemojte rastavljati, popravljati ili modificirati bateriju ili stanicu za punjenje.
- Prilikom uklanjanja baterije proizvod se mora isključiti iz napajanja.
- Nemojte brisati niti čistiti nastavke punjača mokrom krpom ili mokrim rukama.

INFORMACIJE ZA KORISNIKE O ODLAGANJU ELEKTRIČNIH I ELEKTRONIČKIH UREĐAJA (ZA KUĆNU UPOTREBU)



Ovaj simbol koji se nalazi na proizvodu ili u originalnoj dokumentaciji proizvoda znači da se korišteni električni ili elektronički proizvodi ne smiju odlagati zajedno s komunalnim otpadom. Te proizvode ispravno odložite tako da ih odnesete na označeno mjesto prikupljanja gdje će se besplatno preuzeti. Odlaganjem proizvoda na ovaj način pomažete u zaštiti dragocjenih prirodnih resursa i pomažete u sprječavanju mogućih negativnih utjecaja na okoliš i zdravlje ljudi koji bi mogli biti posljedica nepravilnog odlaganja otpada. Više informacija možete dobiti kod nadležnih lokalnih tijela ili na obližnjem odlagalištu. Ovisno o državnim propisima, kazna se može naplatiti svakom tko nepravilno odloži ovakvu vrstu otpada.

Korisničke informacije za odlaganje električnih i elektroničkih uređaja.

(Za poslovnu i korporativnu upotrebu)

Pravilan način odlaganja električnih i elektroničkih uređaja za poslovnu i korporativnu upotrebu potražite kod proizvođača ili uvoznika proizvoda. Oni će vam dati informacije o svim načinima odlaganja te, ovisno o datumu navedenom na električnom ili elektroničkom uređaju na tržištu, obavijestiti vas tko je dužan snositi troškove odlaganja tog električnog ili elektroničkog uređaja. Informacije o postupcima zbrinjavanja u drugim zemljama izvan EU. Prikazani simbol vrijedi samo za zemlje unutar Europske unije. Način ispravnog odlaganja električnih i elektroničkih uređaja zatražite kod svojih nadležnih lokalnih tijela ili prodavača uređaja.

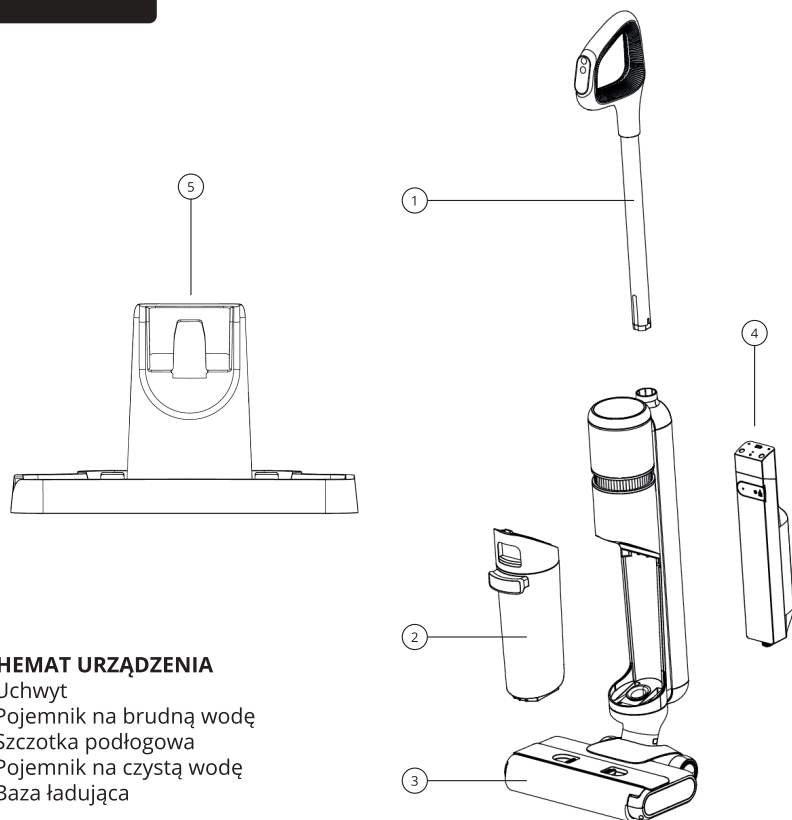

SCHEMAT URZĄDZENIA

1. Uchwyt
2. Pojemnik na brudną wodę
3. Szczotka podłogowa
4. Pojemnik na czystą wodę
5. Baza ładująca

ŁADOWANIE

Przed pierwszym użyciem naładuj akumulator do 100%. Czas ładowania wynosi 4 godziny. Ładowanie odkurzacza odbywa się poprzez stację ładującą. Podłącz bazę ładującą do gniazdka za pomocą dołączonego adaptera. Podczas ładowania zapala się lampka na uchwycie - „Ładowanie”, po osiągnięciu 100% pojemności lampka gaśnie.

Umieść bazę ładującą idealnie w rogu pokoju, aby uniknąć obrażeń w wyniku potknięcia się o bazę.

Uwaga: Przed pierwszym użyciem należy całkowicie naładować odkurzacza. Jeżeli nie korzystasz z odkurzacza, ładuj go przynajmniej co 3 miesiące (nie jest konieczne ładowanie do 100%).

KONSERWACJA CZYSZCZENIA

- Po czyszczeniu odłóż odkurzacza z powrotem do stacji ładującej i włącz program Samooczyszczanie. Tryb samooczyszczania działa tylko w stacji ładującej. Aby móc skutecznie skorzystać z tej funkcji, zbiornik czystej wody musi być wypełniony przynajmniej w 30%. Zalecamy opróżnianie pojemnika na brudną wodę po każdym czyszczeniu.
- W odkurzaczu można stosować detergent.
- W celu dokładniejszego czyszczenia odkurzacza użyj dołączonej szczoteczki. Zalecamy czyszczenie filtra HEPA odkurzacza raz na 15-30 dni w zależności od częstotliwości użytkowania i wymianę na nowy co 4 miesiące lub w zależności od stanu filtra.
- Nigdy nie zanurzaj całego odkurzacza ani jego części w wodzie.

- Do czyszczenia nie należy używać ostrych lub agresywnych środków czyszczących.
- Dla długotrwałej i bezawaryjnej pracy zalecamy regularne czyszczenie odkurzacza, aby w częściach roboczych odkurzacza nie osadzał się brud, który mógłby obniżyć wydajność odkurzacza. Dokładnie wyczyść następujące części odkurzacza - pojemnik na brudną wodę wraz z filtrem, nakładkę podłogową, miękką szczotkę podłogową oraz otwory ssące odkurzacza. Zdemontować szczotkę podłogową za pomocą dwóch zamków przesuwanych.

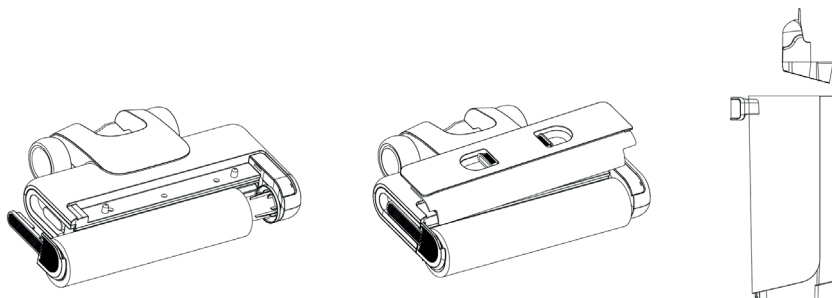

PARAMETRY

Wymiary odkurzacza:	1100 x 275 x 220 mm
Zasilacz:	DC 27 V, 0,8 A
Napięcie znamionowe:	DC 21,6 V
Bateria:	DC 21,6 V, 2600 mAh
Moc:	180 W
Czas ładowania:	4 godziny
Czas stosowania:	30 minut
Pojemność pojemnika na brudną wodę:	0,5 l
Pojemność pojemnika na czystą wodę:	0,6 l
Waga odkurzacza:	4 kg
Poziom hałasu:	<78 dB

Niceboy s.r.o. niniejszym oświadcza, że NICEBOY ION Hurricane W9 jest zgodny z dyrektywami: 2014/30/UE, 2014/35/UE i 2011/65/UE. Pełna treść Deklaracji Zgodności UE jest do dyspozycji na stronie internetowej:

<https://niceboy.eu/cs/declaration/ion-hurricane-w9>

Żywotność baterii lub akumulatora, które mogą być dołączone do produktu, wynosi sześć miesięcy, ponieważ jest to materiał eksploatacyjny. Niewłaściwa obsługa (długotrwałe ładowanie, zwarcie, uszkodzenie przez inny przedmiot itp.) może prowadzić na przykład do pożaru, przegrzania lub wycieku baterii.

ZAWARTOŚĆ PACZKI

Odkurzacza, baza ładująca, adapter, szczoteczka do czyszczenia, instrukcja obsługi

ROZWIĄZANIA NAJCZĘŚCIEJ WYSTĘPUJĄCYCH PROBLEMÓW

PROBLEM	MOŻLIWA PRZYCZYNA	ROZWIĄZANIE
Odkurzacz nie działa.	Na szczotce podłogowej znajdują się włosy.	Wyczyść pędzel.
	Zbiornik na brudną wodę jest pełny.	Opróżnij pojemnik na brudną wodę.
	Niski poziom baterii.	Naładuj odkurzacz.
Moc ssania odkurzacza jest zmniejszona.	Nadstawka podłogowa lub jej części nie są prawidłowo zamocowane.	Sprawdź mocowanie do podłogi.
	Na szczotce podłogowej znajdują się włosy.	Wyczyść pędzel.
	Rura ssąca odkurzacza jest zatkana.	Wyczyść odkurzacz.
	Filtr zbiornika brudnej wody jest brudny lub nie jest włożony.	Sprawdź filtr w zbiorniku brudnej wody.
Odkurzacz wydaje nietypowe dźwięki.	Rura ssąca odkurzacza jest zatkana.	Wyczyść odkurzacz.
	Zbiornik na brudną wodę jest pełny.	Opróżnij pojemnik na brudną wodę.
Woda nie dociera do szczotki podłogowej.	Pojemnik na czystą wodę jest pusty.	Dodaj wodę do pojemnika na czystą wodę.
	Nie włożono pojemnika na czystą wodę.	Włóż pojemnik na czystą wodę.
Z odkurzacza wycieka woda.	Nie włożono pojemnika na brudną wodę lub jego filtra.	Sprawdź pojemnik na brudną wodę.
Odkurzacz nie ładuje się.	Stacja ładująca nie jest podłączona do gniazdka.	Podłącz bazę ładującą do gniazdka.
	Oryginalna ładowarka nie jest używana.	Do ładowania zawsze używaj oryginalnego adaptera ładującego producenta.

ZALECENIA DOTYCZĄCE BEZPIECZEŃSTWA

- Przed pierwszym użyciem tego produktu należy uważnie przeczytać wszystkie wskazówki i używać go prawidłowo, zgodnie z instrukcją obsługi.
- Należy używać wyłącznie oryginalnych akcesoriów producenta.
- Wymagane jest stosowanie wyłącznie oryginalnych baterii i ładowarek przeznaczonych dla danego produktu.
- W wypadku przekazania produktu osobie trzeciej trzeba dołączyć do niego instrukcję obsługi
- Wszelkie czynności wykonywane niezgodnie z niniejszą instrukcją mogą skutkować uszkodzeniem produktu i urazami ciała.
- Produkt jest przeznaczony do sprzątanía pomieszczeń. Nie wolno go używać do sprzątanía na zewnątrz (np. tarasów).
- Nigdy nie używać tego odkurzacza na wolnym powietrzu lub w wilgotnych miejscach.

- To urządzenie nie jest zabawką. Posługując się nim, należy zadbać o bezpieczeństwo swoje i osób znajdujących się w pobliżu, zwłaszcza dzieci. Produktu nie mogą używać dzieci poniżej 8 roku życia oraz osoby o ograniczonej sprawności fizycznej, sensorycznej lub intelektualnej bądź niedysponujące odpowiednią wiedzą, o ile nie znajdują się one pod nadzorem osoby odpowiedzialnej za ich bezpieczeństwo.
- Nie należy używać produktu, jeśli nie działa on prawidłowo z powodu upuszczenia, uszkodzenia, użytkowania na zewnątrz lub zalania wodą. Aby uniknąć urazu, produkt powinien być naprawiany przez producenta lub jego serwis posprzedażowy.
- Nie należy używać produktu, jeśli przewód zasilający, gniazdko lub stacja dokująca do ładowania są uszkodzone.
- Nie należy dotykać odkurzacza ani ładowarki mokrymi rękami.
- Przed użyciem produktu należy się upewnić, że zainstalowany jest kompletny zbiornik na kurz ze wszystkimi filtrami
- Używanie produktu w środowisku z otwartym ogniem jest zabronione.
- Nie należy używać produktu w skrajnie wysokich (powyżej 40°C) lub skrajnie niskich temperaturach (poniżej 4°C).
- Włosy, ubrania, palce i inne części ciała należy trzymać z dala od części ssących produktu.
- Nie stosować produktu na mokrym lub zalanym wodą podłożu.
- Unikać wszelkiego rodzaju przedmiotów, takich jak:
 - Kamienie, makulatura
 - Materiały łatwopalne
 - Papierosy, zapalki, popiół lub inne przedmioty, które mogą spowodować pożar.
- Nie wolno używać urządzenia, jeśli wlot powietrza jest zablokowany. Z otworu ssącego należy usunąć kurz, watę, włosy itp., aby zapewnić w nim płynną cyrkulację powietrza.
- Z przewodem zasilającym należy obchodzić się ostrożnie, aby go nie uszkodzić. Nie należy używać przewodu zasilającego do ciągnięcia lub przyciągania urządzenia.
- Nie wolno używać przewodu zasilającego jako uchwytu.
- Nie wkładać przewodu zasilającego pod futryny drzwi.
- Nie należy przeciągać przewodu zasilającego za ostre narożniki i zagięcia.
- Jeśli otwór ssący jest zatkany, należy natychmiast wyłączyć odkurzacz i oczyścić otwór.

ŚRODKI BEZPIECZEŃSTWA

Przed przystąpieniem do użytkowania prosimy zapoznać się z poniższymi zaleceniami.

- Narzędzia do czyszczenia głównej szczotki należy przechowywać w miejscu niedostępnym dla dzieci.
- Włosy, luźne ubrania, palce i pozostałe części ciała należy trzymać z dala od otworów i ruchomych części.
- Nie używać produktu do usuwania płonących przedmiotów (np. niedopałków papierosów).
- Nie należy używać produktu do czyszczenia twardych lub ostrych przedmiotów (takich jak pozostałości dekoracji, szkło i gwoździe).
- Przed przystąpieniem do czyszczenia lub konserwacji produktu należy go wyłączyć i wyjąć wtyczkę z gniazdka.
- Do czyszczenia urządzenia nie należy stosować mokrej szmatki ani płynów.
- Produkt należy wykorzystywać zgodnie z instrukcją użytkowania. Za wszelkie straty lub uszkodzenia spowodowane niewłaściwym użytkowaniem odpowiada użytkownik.
- Wymiana baterii na baterię niewłaściwego typu zagraża wybuchem.
- Zużyte baterie należy utylizować zgodnie z instrukcjami podanymi na opakowaniu produktu.
- Nie należy polykać baterii, ponieważ grozi to poparzeniem chemicznym.
- Ten produkt zawiera baterię litową. Połknięcie baterii litowej może spowodować poważne oparzenia wewnętrzne w ciągu zaledwie 2 godzin, a nawet doprowadzić do zgonu.

- Nowe i zużyte baterie należy przechowywać w miejscu niedostępnym dla dzieci.
- W razie podejrzenia połknięcia baterii lub włożenia jej do jakiegokolwiek otworu w ciełe trzeba natychmiast zasięgnąć porady lekarza.
- Wrzucenie baterii do ognia lub gorącego piekarnika albo mechaniczne zgniecenie lub przecięcie baterii może doprowadzić do wybuchu.
- Pozostawienie baterii w miejscu o bardzo wysokiej temperaturze może skutkować wybuchem lub wyciekami łatwopalnej cieczy.
- Wystawienie akumulatora na działanie bardzo niskiego ciśnienia powietrza może doprowadzić do wybuchu lub wycieku łatwopalnej cieczy.
- Niewłaściwe postępowanie (długie ładowanie, wywołanie spięcia, zniszczenie w wyniku użycia innego przedmiotu itp.) może spowodować pożar, przegrzanie baterii lub wyciek niebezpiecznych substancji.
- Bateria lub akumulator, które mogą być dołączone do produktu, mają sześciomiesięczny okres żywotności, ponieważ są to materiały eksploatacyjne.
- Baterii ani stacji ładującej nie należy demontować, naprawiać czy modyfikować.
- Podczas wyjmowania baterii produkt musi być odłączony od źródła zasilania.
- Nie należy wycierać ani czyścić końcówek.

INFORMACJE DLA UŻYTKOWNIKÓW DOTYCZĄCE UTYLIZACJI (DOMOWEGO) SPRZĘTU ELEKTRYCZNEGO I ELEKTRONICZNEGO



Przedstawiony symbol znajdujący się na produkcie lub w oryginalnej dokumentacji oznacza, że zużytych produktów elektrycznych lub elektronicznych nie wolno utylizować wraz z odpadami komunalnymi. Aby prawidłowo zutylizować te produkty, należy oddać je do wyznaczonego punktu zbiórki, gdzie zostaną przyjęte bezpłatnie. Utylizując produkty w ten sposób, pomagamy chronić cenne zasoby naturalne i zapobiegamy negatywnemu wpływowi na środowisko i zdrowie ludzkie, który mógłby wynikać z niewłaściwej utylizacji. Bliższe informacje można uzyskać w lokalnym urzędzie lub najbliższym punkcie zbiórki odpadów. W przypadku niewłaściwej utylizacji tego rodzaju odpadów przez dowolną osobę mogą być również nakładane kary zgodnie z przepisami krajowymi.

Informacje dla użytkowników dotyczące utylizacji sprzętu elektrycznego i elektronicznego (przeznaczonego na użytek służbowy i firmowy).

W celu właściwego zutylizowania sprzętu elektrycznego i elektronicznego przeznaczonego na użytek służbowy i firmowy należy zasięgnąć rady u producenta lub importera produktu. Dostarczą oni informacji o wszelkich sposobach utylizacji oraz wskażą, kto odpowiada za sfinansowanie utylizacji tego rodzaju sprzętu elektrycznego i elektronicznego w zależności od daty wprowadzenia na rynek. Informacje o procedurach utylizacji odpadów w innych krajach spoza UE. Powyższy symbol dotyczy tylko krajów Unii Europejskiej. Z myślą o zapewnieniu właściwej utylizacji sprzętu elektrycznego i elektronicznego należy zasięgnąć odpowiednich informacji w lokalnym urzędzie lub u sprzedawcy sprzętu.

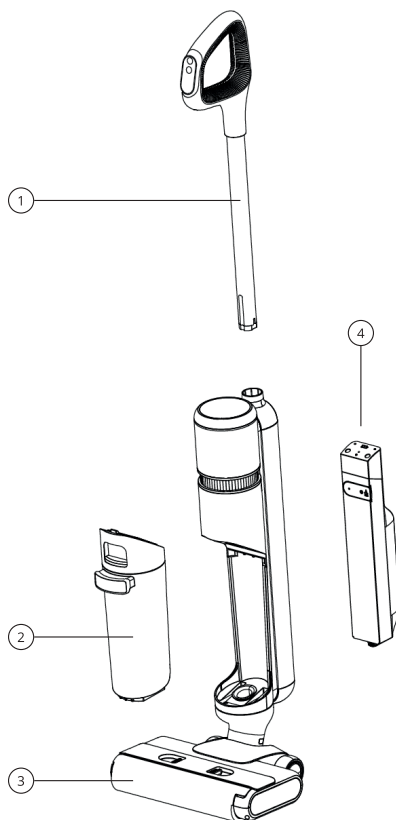
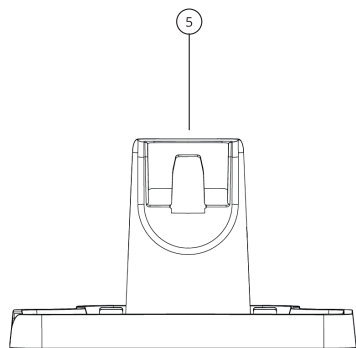

HEMA NAPRAVE

1. Ročaj
2. Posoda za umazano vodo
3. Krtača za tla
4. Posoda za čisto vodo
5. Polnilna baza

POLNJENJE

Pred prvo uporabo napolnite baterijo do 100%. Čas polnjenja je 4 ure. Sesalnik se polni preko polnilne baze. Priključite polnilno bazo v vtičnico s priloženim adapterjem. Med polnjenjem lučka na ročaju sveti - „Charging“, po doseženi 100% kapaciteti lučka ugasne.

Najbolje je, da polnilno bazo postavite v kot sobe, da se izognete poškodbam zaradi spotikanja ob bazo.

Opomba: Pred prvo uporabo pustite, da se sesalnik povsem napolni. Ko sesalnika ne uporabljate, ga napolnite vsaj vsake 3 mesece (ni nujno, da ga napolnite na 100%).

ČIŠČENJE VZDRŽEVANJE

- Po čiščenju postavite sesalnik nazaj v polnilno postajo in vklopite Samočistilni program. Samočistilni način deluje samo v polnilni postaji. Za uspešno uporabo funkcije mora biti posoda za čisto vodo polna vsaj 30 %. Priporočamo, da po vsakem čiščenju izpraznite posodo za umazano vodo.
- Detergent lahko uporabite v sesalniku.
- Za temeljitejšo čiščenje sesalnika uporabite priloženo krtačo. Priporočamo čiščenje HEPA filtra sesalnika enkrat na 15-30 dni, odvisno od pogostosti uporabe in zamenjavo z novim na 4 mesece oziroma glede na stanje filtra.
- Nikoli ne potopite celotnega sesalnika ali njegovih delov v vodo.

- Za čiščenje ne uporabljajte ostrih ali agresivnih čistil.
- Za dolgotrajno nemoteno delovanje priporočamo redno čiščenje sesalnika, da se v delovnih delih sesalnika ne nabirajo umazanije, ki lahko zmanjšajo učinkovitost sesalnika. Temeljito očistite naslednje dele sesalnika – posodo za umazano vodo in njen filter, nastavek za tla, krtačo za mehka tla in sesalne odprtine sesalnika. Razstavite krtačo za tla z dvema drsnima ključavnicama.

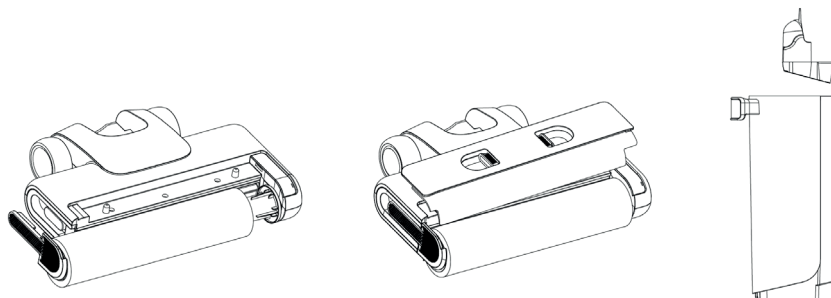

PARAMETRI

Dimenzije sesalnika:	1100 x 275 x 220 mm
Adapter:	DC 27 V, 0,8 A
Nazivna napetost:	DC 21,6 V
Baterija:	DC 21,6 V, 2600 mAh
Moč:	180 W
Čas polnjenja:	4 ure
Trajanje uporabe:	30 minut
Prostornina posode za umazano vodo:	0,5 l
Prostornina posode za čisto vodo:	0,6 l
Teža sesalnika:	4 kg
Raven hrupa:	<78 dB

Niceboy s.r.o. izjavlja, da je NICEBOY ION Hurricane W9 v skladu z Direktivami 2014/30/EU, 2014/35/EU in 2011/65/EU. Celotno besedilo izjave EU o skladnosti je na voljo na naslednjih spletnih straneh: <https://niceboy.eu/cs/declaration/ion-hurricane-w9>

Baterija ali akumulator, ki je lahko priložen izdelku, ima življenjsko dobo šest mesecev, ker je potrošni material. Nepravilno ravnanje (dolgotrajno polnjenje, kratek stik, zlom zaradi drugega predmeta itd.) lahko povzroči na primer požare, pregrevanje ali puščanje baterije.

VSEBINA PAKETA

Sesalnik, polnilna baza, adapter, ščetka za čiščenje, priročnik

REŠITVE NAJPOGOSTEJŠIH TEŽAV

TEŽAVA	MOŽEN VZROK	REŠITEV
Sesalnik ne deluje.	Na krtači za tla so dlake.	Očistite krtačo.
	Posoda za umazano vodo je polna.	Izpraznite posodo za umazano vodo.
	Nizka baterija.	Napolnite sesalnik.
Sesalna moč sesalnika se zmanjša.	Talni podaljšek ali njegovi deli niso pravilno pritrjeni.	Preverite talno pritrditev.
	Na krtači za tla so dlake.	Očistite krtačo.
	Sesalna cev sesalnika je zamašena.	Očistite sesalnik.
	Filter posode za umazano vodo je umazan ali ni vstavljen.	Preverite filter v posodi za umazano vodo.
Sesalnik oddaja nenavadne zvoke.	Sesalna cev sesalnika je zamašena.	Očistite sesalnik.
	Posoda za umazano vodo je polna.	Izpraznite posodo za umazano vodo.
Voda ne doseže talne krtače.	Posoda za čisto vodo je prazna.	Dodajte vodo v posodo za čisto vodo.
	Posoda za čisto vodo ni vstavljena.	Vstavite posodo za čisto vodo.
Iz sesalnika teče voda.	Posoda za umazano vodo ali njen filter nista vstavljeni.	Preverite posodo za umazano vodo.
Sesalnik se ne polni.	Polnilna baza ni priključena na vtičnico.	Priključite polnilno bazo v vtičnico.
	Originalni polnilni adapter ni uporabljen.	Za polnjenje vedno uporabljajte originalni polnilni adapter proizvajalca.

VARNOSTNA NAVODILA

- Pred uporabo izdelka natančno preberite ta priročnik in izdelek uporabljajte v skladu z navodili v tem priročniku.
- Uporabljajte samo proizvajalčevo originalno dodatno opremo.
- Uporabljajte samo originalne baterije in polnilne postaje, ki so značilne za napravo.
- Če morate izdelek predati tretji osebi, priložite navodila za uporabo
- Vsako ravnanje, ki ni v skladu s tem priročnikom, lahko povzroči poškodbe izdelka in telesne poškodbe.
- Naprava je namenjena čiščenju v notranjih prostorih. Naprave ne uporabljajte za čiščenje zunanjih površin (kot so zunanje terase) ali drugih površin.
- Tega sesalnika nikoli ne uporabljajte na prostem ali v vlažnih prostorih.
- Ta naprava ni igrača. Pri uporabi bodite pozorni na svojo varnost in varnost ljudi okoli sebe, zlasti otrok in oseb z zmanjšanimi fizičnimi, zaznavnimi ali umskimi sposobnostmi ter znanjem, če jih ne nadzoruje oseba, ki je odgovorna za njihovo varnost.
- Naprave ne smejo uporabljati otroci, mlajši od 8 let. Če je to potrebno, mora potekati pod nadzorom skrbnika.
- Naprave ne uporabljajte, če ne deluje pravilno zaradi padca, poškodb, uporabe na prostem ali vdora vode. Da bi se izognili poškodbam, mora napravo popraviti proizvajalec ali njegova poprodajna služba.

- Naprave ne uporabljajte, če so napajalni kabel, vtičnica ali polnilna postaja poškodovani.
- Sesalnika ali polnilnega adapterja se ne dotikajte z mokrimi rokami.
- Pred uporabo naprave se prepričajte, da je posoda za prah nameščena z vsemi filtri.
- Prepovedana je uporaba izdelka v okolju z odprtim ognjem.
- Naprave ne uporabljajte v ekstremni vročini (nad 40 °C) ali ekstremnem mrazu (pod 4 °C).
- Lasje, oblačila, prsti in drugi deli telesa naj ne pridejo v bližino sesalnih delov naprave.
- Naprave ne uporabljajte na mokrih ali razmočenih tleh.
- Izogibajte se predmetom, kot so:
 - Kamenje, odpadni papir
 - Vnetljivi materiali
 - Cigarete, vžigalice, pepel in drugi vnetljivi predmeti.
- Naprave ne uporabljajte, če je sesalna odprtina zamašena. Na sesalni odprtini odstranite prah, volno, lase itd., da zagotovite nemoteno kroženje zraka v sesalni odprtini.
- Napajalni kabel uporabljajte previdno, da ga ne poškodujete. Napajalnega kabla ne uporabljajte za vlečenje naprave.
- Napajalnega kabla ne uporabljajte kot držalo.
- Napajalnega kabla ne zapirajte med vrata in prag vrat.
- Napajalnega kabla ne vlecite mimo vogalov in pregibov.
- Če je sesalna odprtina zamašena, takoj izklopite sesalnik in očistite sesalno odprtino.

VARNOSTNI UKREPI

Pred uporabo sesalnika preberite naslednja navodila.

- Glavno krtačo za čiščenje hranite zunaj dosega otrok.
- Lasje, ohlapna oblačila, prsti in drugi deli telesa naj ne pridejo v bližino odprtih in premičnih delov.
- Naprave ne uporabljajte na gorečih predmetih (kot so cigaretni ogorki).
- Naprave ne uporabljajte na trdih ali ostrih predmetih (kot ostanki dekorativnih predmetov, stekla in žebliji).
- Pred čiščenjem ali servisiranjem naprave jo morate izvleči vtič iz električnega omrežja.
- Za čiščenje ne uporabljajte mokre krpe ali tekočin.
- Napravo uporabljajte v skladu z navodili za uporabo. Za morebitne škodo ali poškodbe, ki bi nastale zaradi nepravilne uporabe, je odgovoren uporabnik.
- Nevarnost eksplozije, če baterijo zamenjate z napačno vrsto.
- Izrabljene baterije zavržite v skladu z navodili na embalaži naprave.
- Baterije ne smete zaužiti, saj obstaja nevarnost kemičnih opeklin.
- Ta naprava vsebuje litijevo baterijo. Zaužitje litijeve baterije lahko že v dveh urah povzroči hude notranje opekline in privede celo do smrti.
- Nove in uporabljene baterije hranite zunaj dosega otrok.
- Če menite, da so bile baterije zaužite ali vstavljene v kateri koli del telesa, takoj poiščite zdravniško pomoč.
- Če baterijo odvržete v ogenj ali vročo pečico ali jo mehansko zmečkate ali prerežete, lahko povzročite eksplozijo.
- Če baterijo pustite v okolju z izjemno visoko temperaturo, lahko pride do eksplozije ali uhajanja vnetljive tekočine.
- Če je baterija izpostavljena okolju z izjemno visoko temperaturo, lahko pride do eksplozije ali uhajanja vnetljive tekočine.
- Nepravilno ravnanje (dolgotrajno polnjenje, kratek stik, poškodovanje z drugimi predmeti itd.) lahko povzroči požar, pregrevanje ali puščanje škodljivih snovi iz baterije.
- Življenjska doba baterije ali akumulatorske baterije, ki je lahko priložena napravi, je šest mese- cev, saj gre za potrošni material.
- Ne razstavljajte, popravljajte ali spreminjajte baterije ali polnilne postaje.

- Pred odstranjenjem baterije je treba napravo izključiti iz električnega omrežja.
- Konic polnilnika ne obrišite ali očistite z mokro krpo ali mokrimi rokami.

INFORMACIJE ZA UPORABNIKE GLEDE ODSTRANJEVANJA ELEKTRIČNIH IN ELEKTRONSKIH NAPRAV (DOMAČA RABA)



Ta simbol na napravi ali v originalni dokumentaciji naprave pomeni, da rabljene električne ali elektronske naprave ni dovoljeno zavreči skupaj s komunalnimi odpadki. Napravo odnesite v zbirni center, kjer jo bodo brezplačno prevzeli in odstranili na ustrezen način. S takšnim odstranjevanjem naprave pomagate zaščititi dragocene naravne vire in preprečiti morebitne negativne vplive na okolje in zdravje ljudi, ki bi lahko bili posledica nepravilnega odlaganja odpadkov.

Za podrobnejše informacije se lahko obrnete na občinsko upravo ali najbližji zbirni center. V skladu z državnimi predpisi se lahko kaznuje tudi nepravilno odstranjevanje tovrstnih odpadkov.

Informacije za uporabnike glede odstranjevanja električnih in elektronskih naprav. (poslovna raba)

Za pravilno odstranjevanje električnih in elektronskih naprav za poslovno rabo se obrnite na proizvajalca ali uvoznika naprave. Dobili boste informacije o načinih odstranjevanja in o tem, kdo je glede na datum prihoda električne ali elektronske naprave na trg dolžan kriti stroške odstranjevanja te naprave. Informacije glede odstranjevanja odpadkov v državah zunaj EU. Zgornji simbol velja samo v državah EU. Za informacije o pravilnem odstranjevanju električnih in elektronskih naprav se obrnite na občinsko upravo ali prodajalca.



DIAGRAMA DISPOZITIVULUI

1. Mâner
2. Recipient pentru apă murdară
3. Perie pentru podea
4. Recipient pentru apă curată
5. Baza de incarcare

ÎNCĂRCARE

Încărcați bateria la 100% înainte de prima utilizare. Timpul de încărcare este de 4 ore.

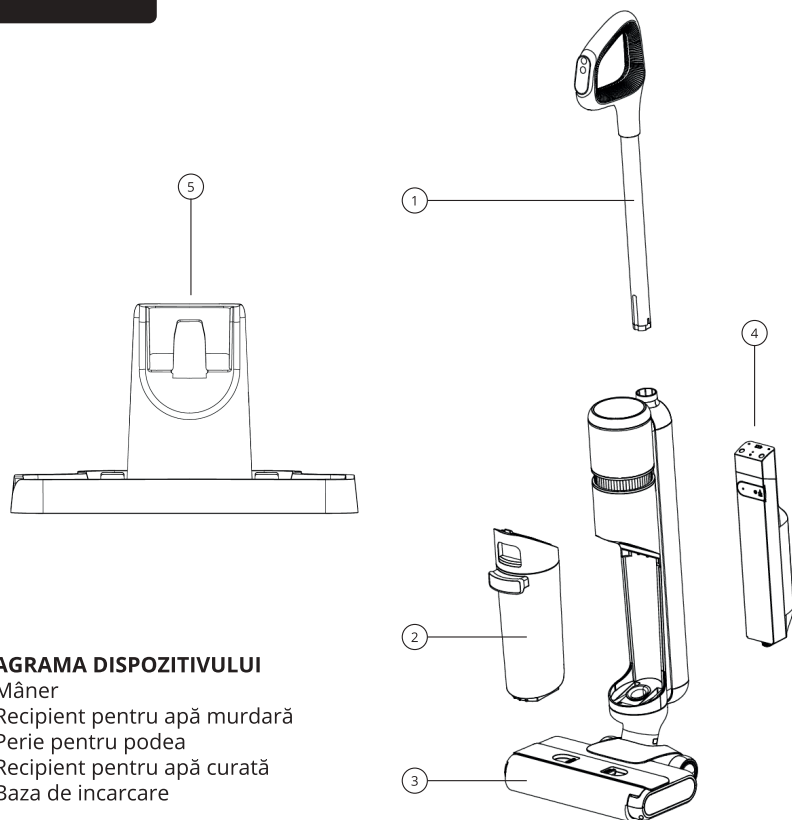
Aspiratorul se incarca prin baza de incarcare. Conectați baza de încărcare la priză folosind adaptorul inclus. În timpul încărcării, lumina de pe mâner se aprinde - „Încărcare”, după ce atinge capacitatea 100%, lumina se stinge.

Așezați baza de încărcare în mod ideal în colțul camerei pentru a evita rănirea prin împiedicarea de bază.

Notă: Lăsați aspiratorul să se încarce complet înainte de prima utilizare. Când nu utilizați aspiratorul, încărcați-l cel puțin o dată la 3 luni (nu este necesar să îl încărcați la 100%).

CURĂȚARE ÎNTREȚINERE

- După curățare, puneți aspiratorul înapoi în stația de încărcare și porniți programul de autocurățare. Modul de autocurățare funcționează numai în stația de încărcare. Pentru a utiliza cu succes funcția, recipientul cu apă curată trebuie să fie plin cu cel puțin 30%. Vă recomandăm să goliți recipientul cu apă murdară după fiecare curățare.
- Detergentul poate fi folosit în aspirator.
- Pentru o curățare mai amănunțită a aspiratorului, folosiți peria inclusă. Recomandăm curățarea filtrului HEPA al aspiratorului o dată la 15-30 de zile, în funcție de frecvența de utilizare, și înlocuirea lui cu unul nou la fiecare 4 luni, sau în funcție de starea filtrului.
- Nu scufundați niciodată întregul aspirator sau părțile sale în apă.

- Nu utilizați agenți de curățare duri sau agresivi pentru curățare.
- Pentru o funcționare pe termen lung fără probleme, vă recomandăm să curățați aspiratorul în mod regulat, astfel încât să nu se formeze depuneri de murdărie în părțile de funcționare ale aspiratorului, ceea ce poate reduce performanța aspiratorului. Curățați temeinic următoarele părți ale aspiratorului - recipientul pentru apă murdară și filtrul acestuia, accesoriul pentru podea, peria moale pentru podea și orificiile de aspirație ale aspiratorului. Dezasamblați peria de podea folosind cele două încuietori glisante.

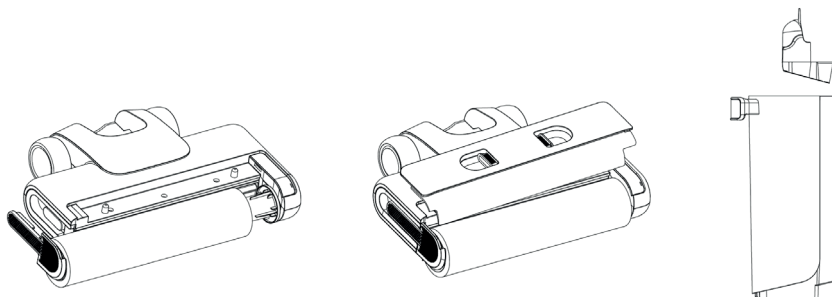

PARAMETRI

Dimensiuni aspirator:	1100 x 275 x 220 mm
Adaptor:	DC 27 V, 0,8 A
Tensiune nominală:	DC 21,6 V
Baterie:	DC 21.6V, 2600mAh
Putere:	180 W
Timpe de încărcare:	4 ore
Durata de utilizare:	30 minute
Capacitatea recipientului pentru apa murdara:	0,5 l
Capacitatea recipientului pentru apa curata:	0,6 l
Greutate aspirator:	4 kg
Nivel de zgomot:	<78 dB

Prin aceasta Niceboy s.r.o. declară că de NICEBOY ION Hurricane W9 este în conformitate cu Directiva 2014/30/UE, 2014/35/UE și 2011/65/UE. Textul integral al declarației de conformitate UE este disponibil pe următoarele site-uri web:

<https://niceboy.eu/cs/declaratiion/ion-hurricane-w9>

Bateria sau acumulatorul care poate fi inclus cu produsul are o durată de viață de șase luni deoarece este un articol consumabil. Manevrarea necorespunzătoare (încărcare prelungită, scurtcircuit, ruperea de către un alt obiect etc.) poate duce la incendii, supraîncălzire sau scurgerea bateriei, de exemplu.

CONȚINUTUL PACHETULUI

Aspirator, baza de incarcare, adaptor, perie de curatare, manual

SOLUȚII PENTRU CELE MAI DESPRE PROBLEME

PROBLEMĂ	CAUZA POSIBILA	SOLUȚIE
Aspiratorul nu functioneaza.	Există fire de păr pe peria de podea.	Curățați peria.
	Recipientul de apă murdară este plin.	Goliți recipientul cu apă murdară.
	Baterie descarcata.	Încărcați aspiratorul.
Puterea de aspirare a aspiratorului este redusă.	Prelungirea podelei sau părțile sale nu sunt atașate corect.	Verificați atașarea podelei.
	Există fire de păr pe peria de podea.	Curățați peria.
	Conducta de aspirație a aspiratorului este înfundată.	Curățați aspiratorul.
	Filtrul rezervorului de apă murdară este murdar sau nu este introdus.	Verificați filtrul din recipientul pentru apă murdară.
Aspiratorul scoate zgomote neobișnuite.	Conducta de aspirație a aspiratorului este înfundată.	Curățați aspiratorul.
	Recipientul de apă murdară este plin.	Goliți recipientul cu apă murdară.
Apa nu ajunge la peria de podea.	Recipientul de apă curată este gol.	Adăugați apă în recipientul cu apă curată.
	Recipientul pentru apă curată nu este introdus.	Introduceți recipientul cu apă curată.
Se scurge apă din aspirator.	Recipientul de apă murdară sau filtrul acestuia nu sunt introduse.	Verificați recipientul pentru apă murdară.
Aspiratorul nu se incarca.	Baza de încărcare nu este conectată la priză.	Conectați baza de încărcare la o priză.
	Adaptorul de încărcare original nu este utilizat.	Utilizați întotdeauna adaptorul de încărcare original de la producător pentru încărcare.

INSTRUCȚIUNI CU PRIVIRE LA SIGURANȚĂ

- Vă rugăm să citiți cu atenție acest manual înainte de a utiliza produsul și să utilizați produsul conform instrucțiunilor din acest manual.
- Utilizați numai accesoriile originale ale producătorului.
- Utilizați numai baterii și stații de încărcare originale, specifice produsului.
- Dacă trebuie să predați produsul unei terțe părți, includeți și instrucțiunile de utilizare
- Orice operațiune contrară acestor instrucțiuni poate duce la deteriorarea produsului și la vătămări corporale.
- Produsul este conceput pentru curățarea în interior. Nu utilizați produsul pentru a curăța zonele exterioare (cum ar fi terasele exterioare) sau alte suprafețe.
- Nu utilizați niciodată acest aspirator în aer liber sau în locuri umede.
- Acest aparat nu este o jucărie. Atunci când îl utilizați, acordați atenție siguranței dumneavoastră și a persoanelor din jur, în special a copiilor și a persoanelor cu abilități și cunoștințe fizice, senzoriale și mentale reduse, dacă acestea nu sunt supravegheate de o persoană responsabilă pentru siguranța lor.

- Nu este permis ca produsele să fie utilizate de copii cu vârsta sub 8 ani. Dacă este necesar, acest lucru trebuie făcut sub supravegherea unei persoane responsabile.
- Nu utilizați produsul dacă acesta nu funcționează corect din cauza unei căderi, a unei deteri- orări, a utilizării în exterior sau a pătrunderii apei. Pentru a preveni rănirea, produsul trebuie reparat de către producător sau de către serviciul post-vânzare al acestuia.
- Nu utilizați produsul în cazul în care cablul de alimentare, priza sau stația de încărcare sunt deteriorate.
- Nu atingeți aspiratorul sau adaptorul de încărcare cu mâinile umede.
- Înainte de a utiliza produsele, asigurați-vă că este instalată o cutie de praf completă cu toate filtrele.
- Utilizarea produsului într-un mediu cu flacără deschisă este interzisă.
- Nu utilizați produsul în condiții de căldură extremă (peste 40°C) sau de frig pronunțat (sub 4°C).
- Țineți părul, hainele, degetele și alte părți ale corpului la distanță de piesele de aspirare ale produsului.
- Nu utilizați produsul pe sol umed sau îmbibat cu apă.
- Evitați orice obiecte cum ar fi:
 - Pietre, deșeuri de hârtie,
 - Materiale inflamabile,
 - Țigări, chibrituri, cenușă sau alte obiecte care pot provoca un incendiu.
- Nu utilizați dispozitivul dacă orificiul de aspirare este blocat. La orificiul de aspirare, îndepărtați praful, lâna, părul etc. pentru a asigura o bună circulație a aerului în orificiul de aspirare.
- Folosiți cu grijă cablul de alimentare pentru a nu-l deteriora. Nu folosiți cablul de alimentare pentru a trage sau a smuci de dispozitiv.
- Nu folosiți cablul de alimentare pe post de mâner.
- Nu prindeți cablul de alimentare între ușă și stâlpul ușii.
- Nu trageți cablul de alimentare peste colțuri ascuțite și muchii.
- În cazul în care orificiul de aspirare este blocat, opriți imediat aspiratorul și curățați orificiul de aspirare.

MĂSURI DE SECURITATE

Vă rugăm să citiți următoarele instrucțiuni înainte de a utiliza aparatul de curățare.

- Țineți uneltele de curățare a periei principale în spații inaccesibile copiilor.
- Țineți părul, hainele largi, degetele și toate părțile corpului la distanță de deschizături și de piesele în mișcare.
- Nu folosiți produsul pe obiecte încă incandescente (cum ar fi mucuri de țigară).
- Nu utilizați produsul pentru a curăța obiecte dure sau ascuțite (cum ar fi resturi decorative, sticlă și cuie).
- Înainte de curățarea sau întreținerea produsului, acesta trebuie să fie oprit și ștecherul trebuie scos din priză.
- Nu folosiți o cârpă umedă sau lichide pentru a curăța produsul.
- Utilizați produsul în conformitate cu instrucțiunile de utilizare. Orice pierdere sau deteriorare cauzată de utilizarea necorespunzătoare este responsabilitatea utilizatorului.
- Pericol de explozie dacă bateria este înlocuită cu una de tip greșit.
- Eliminați ca deșeu bateriile uzate în conformitate cu instrucțiunile de pe ambalajul produsului.
- Nu consumați bateria, există riscul de arsuri chimice.
- Acest produs conține o baterie cu litiu. Ingerarea unei baterii cu litiu poate provoca arsuri interne grave în doar 2 ore și poate duce la o accidentare fatală.
- Păstrați bateriile noi și uzate în locuri inaccesibile copiilor.

- Dacă bănuieți că este posibil ca bateriile să fi fost înghițite sau introduse în orice parte a corpului, solicitați imediat asistență medicală.
- Aruncarea unei baterii în foc sau într-un cuptor încins sau strivirea ori tăierea mecanică a unei baterii poate duce la o explozie.
- Lăsarea bateriei într-un mediu cu temperaturi extrem de ridicate poate provoca o explozie sau o scurgere de lichid inflamabil.
- O baterie expusă la o presiune a aerului extrem de scăzută poate duce la o explozie sau la scurgeri de lichid inflamabil.
- Manevrarea necorespunzătoare (încărcare prelungită, scurtcircuitare, spargere de un alt obiect etc.) poate provoca incendii, supraîncălzire sau scurgeri de substanțe periculoase din baterie.
- Bateria sau acumulatorul care poate fi inclus în produs are o durată de viață de șase luni, deoarece este un material consumabil.
- Nu dezasamblați, nu reparați și nu modificați bateria sau stația de încărcare.
- Atunci când scoateți bateria, produsul trebuie deconectat de la sursa de alimentare.
- Nu ștergeți sau curățați vârfurile încărcătorului cu o cârpă umedă sau cu mâinile umede.

INFORMAȚII PENTRU UTILIZATOR CU PRIVIRE LA ELIMINAREA DISPOZITIVELOR ELECTRICE ȘI ELECTRONICE (ELECTROCASNICE)



Acest simbol situat pe un produs sau în documentația produsului înseamnă că produsele electrice sau electronice uzate nu pot fi aruncate împreună cu deșeurile comune. Pentru a elimina corect aceste produse, duceți-le la un loc de colectare desemnat, unde vor fi acceptate gratuit. Prin eliminarea ca deșeu a unui produs în acest mod, contribuiți la protejarea resurselor naturale prețioase și contribuiți la prevenirea oricăror potențiale impacturi negative asupra mediului și sănătății umane, care ar putea fi rezultatul unei eliminări incorecte a deșeurilor. Este posibil să primiți informații mai detaliate de la autoritatea locală sau cel mai apropiat loc de colectare. Conform reglementărilor naționale, amenziile pot fi aplicate și oricărei persoane care aruncă incorect acest tip de deșeuri.

Informații pentru utilizator cu privire la eliminarea dispozitivelor electrice și electronice.
(Uz comercial și corporativ)

Pentru a elimina corect dispozitivele electrice și electronice pentru uz comercial și corporativ, consultați producătorul sau importatorul produsului. Aceștia vă vor oferi informații cu privire la toate metodele de eliminare și, conform datei menționate pe aparatul electric sau electronic de pe piață, vă vor spune cine este responsabil pentru finanțarea eliminării acestui dispozitiv electric sau electronic. Informații privind procesele de eliminare în alte țări din afara UE. Simbolul afișat mai sus este valabil numai pentru țările din Uniunea Europeană. Pentru eliminarea corectă a dispozitivelor electrice și electronice, solicitați informațiile relevante de la autoritățile locale sau de la distribuitor.

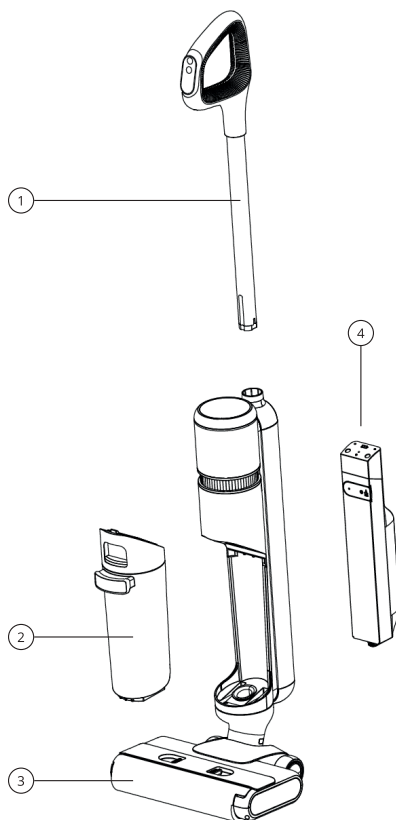
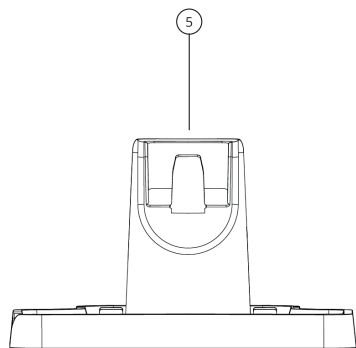

ENHETSDIAGRAM

1. Handtag
2. Behållare för smutsigt vatten
3. Golvborste
4. Behållare för rent vatten
5. Laddningsbas

LADDNING

Ladda batteriet till 100 % före första användningen. Laddningstiden är 4 timmar. Dammsugaren laddas via laddningsbasen. Anslut laddningsbasen till uttaget med den medföljande adaptern. Under laddning tänds lampan på handtaget - „Charging“, efter att ha uppnått 100% kapacitet slocknar lampan. Placera laddningsbasen idealiskt i hörnet av rummet för att undvika skador från att snubbla över basen.

Obs: Låt dammsugaren laddas helt innan den används första gången. När du inte använder dammsugaren, ladda den minst var tredje månad (det är inte nödvändigt att ladda den till 100%).

RENGÖRING UNDERHÅLL

- Efter rengöring placerar du tillbaka dammsugaren i laddstationen och sätter på självrengöringsprogrammet. Självrengörande läge fungerar bara i laddstationen. För att kunna använda funktionen framgångsrikt måste rentvattenbehållaren vara minst 30 % full. Vi rekommenderar att tömma smutsvattenbehållaren efter varje rengöring.
- Tvättmedel kan användas i dammsugaren.
- För en mer noggrann rengöring av dammsugaren, använd den medföljande borsten. Vi rekommenderar att rengöra dammsugarens HEPA-filter en gång var 15-30:e dag, beroende på hur ofta det används, och byta ut det mot ett nytt var 4:e månad, eller beroende på filtrets skick.

- Sänk aldrig ner hela dammsugaren eller dess delar i vatten.
- Använd inte hårda eller aggressiva rengöringsmedel för rengöring.
- För långvarig problemfri drift rekommenderar vi att rengöra dammsugaren regelbundet så att det inte bildas smutsavlagringar i dammsugarens driftsdelar, vilket kan minska dammsugarens prestanda. Rengör noggrant följande delar av dammsugaren - smutsvattenbehållaren och dess filter, golvfästet, den mjuka golvborsten och sughålen på dammsugaren. Demontera golvborsten med de två skjutlåsen.

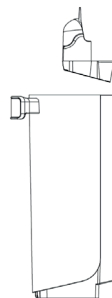
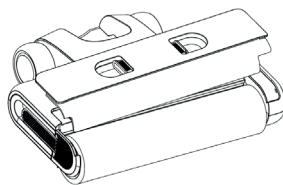
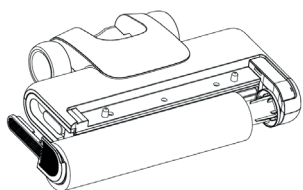

PARAMETRAR

Dammsugarens mått:	1100 x 275 x 220 mm
Adapter:	DC 27 V, 0,8 A
Märkspänning:	DC 21,6V
Batteri:	DC 21,6V, 2600mAh
Effekt:	180 W
Laddningstid:	4 timmar
Användningstid:	30 minuter
Behållarens kapacitet för smutsigt vatten:	0,5 l
Behållarens kapacitet för rent vatten:	0,6 l
Dammsugarens vikt:	4 kg
Ljudnivå:	<78 dB

Niceboy s.r.o. förklarar härmed att NICEBOY ION Hurricane W9 överensstämmer med direktiven 2014/30/EU, 2014/35/EU och 2011/65/EU. Hela innehållet i EU-försäkran om överensstämmelse finns tillgängligt på följande webbplatser: <https://niceboy.eu/cs/declaration/ion-hurricane-w9>

Batteriet eller ackumulatorn som eventuellt följer med produkten har en livslängd på sex månader eftersom det är en förbrukningsvara. Felaktig hantering (långvarig laddning, kortslutning, brott av annat föremål etc.) kan leda till t.ex. bränder, överhettning eller batteriläckage.

PAKET INNEHÅLL

Dammsugare, laddningsbas, adapter, rengöringsborste, manual

LÖSNINGAR PÅ DE VANLIGASTE PROBLEMEN

PROBLEM	MÖJLIG ORSAK	LÖSNING
Dammsugaren fungerar inte.	Det finns hår på golvborsten.	Rengör borsten.
	Behållaren för smutsigt vatten är full.	Töm smutsvattenbehållaren.
	Låg batterinivå.	Ladda dammsugaren.
Dammsugarens sugkraft minskar.	Golförlängningen eller dess delar är inte ordentligt fastsatta.	Golförlängningen eller dess delar är inte ordentligt fastsatta.
	Det finns hår på golvborsten.	Rengör borsten.
	Dammsugarens sugrör är igensatt.	Rengör dammsugaren.
	Filtret för smutsvattenbehållaren är smutsigt eller inte insatt.	Kontrollera filtret i smutsvattenbehållaren.
Dammsugaren avger ovanliga ljud.	Dammsugarens sugrör är igensatt.	Rengör dammsugaren.
	Behållaren för smutsigt vatten är full.	Töm behållaren för smutsigt vatten.
Vatten når inte golvborsten.	Renvattenbehållaren är tom.	Tillsätt vatten till rentvattenbehållaren.
	Renvattenbehållaren är inte isatt.	Sätt i behållaren för rent vatten.
Det läcker vatten från dammsugaren.	Behållaren för smutsigt vatten eller dess filter är inte isatt.	Kontrollera smutsvattenbehållaren
Dammsugaren laddar inte.	Laddningsbasen är inte ansluten till uttaget.	Anslut laddningsbasen till ett uttag.
	Originalladdningsadaptern används inte.	Använd alltid originalladdningsadaptern från tillverkaren för laddning.

SÄKERHETS INSTRUKTIONER

- Läs denna bruksanvisning noggrant innan du använder produkten och använd produkten enligt instruktionerna i denna bruksanvisning.
- Använd endast originaltillbehör från tillverkaren.
- Använd endast originalbatterier och laddningsdockor som är specifika för produkten.
- Om du behöver lämna över produkten till tredje part, bifoga bruksanvisningen.
- Alla åtgärder som strider mot dessa instruktioner kan resultera i skador på produkten och personskador.
- Produkten är designad för inomhusrengöring. Använd inte produkten för att rengöra utomhus- områden (som utomhusterrasser) eller andra ytor.
- Använd aldrig dammsugaren utomhus eller på fuktiga platser.
- Denna apparat är inte en leksak. När du använder den, var uppmärksam på din säkerhet och människorna omkring dig, särskilt barn och personer med nedsatt fysisk, sensorisk och mental förmåga och kunskap, om de inte övervakas av en person som ansvarar för deras säkerhet.
- Produkterna får inte användas av barn under 8 år. Vid behov ska detta ske under överinseende av vårdnadshavare.

- Använd inte produkten om den inte fungerar som den ska på grund av fall, skada, utomhusanvändning eller vatteninträngning. För att förhindra skador bör produkten repareras av tillverkaren eller dess kundservice.
- Använd inte produkten om nätsladden, uttaget eller laddningsdockan är skadad.
- Rör inte dammsugaren eller laddningsadaptern med våta händer.
- Innan du använder produkterna, se till att en komplett dammlåda med alla filter är installerad
- Användning av produkten i en miljö med öppen låga är förbjuden.
- Använd inte produkten i extrem värme (över 40 °C) eller mycket kyla (under 4 °C).
- Håll hår, kläder, fingrar och andra delar av kroppen borta från produktens sugande delar.
- Använd inte produkten på våt eller vattensjuk jord.
- Undvik föremål, till exempel:
 - Stenar, returpapper
 - Brandfarliga material
 - Cigaretter, tändstickor, aska eller andra föremål som kan orsaka brand.
- Använd inte enheten om sugöppningen är blockerad. Ta bort damm, bomullsupp, hår etc. vid sugöppningen för att säkerställa jämn luftcirkulation i sugöppningen.
- Använd nätsladden försiktigt för att undvika att skada den. Använd inte nätsladden för att dra eller dra i enheten.
- Använd inte nätsladden som handtag.
- Stäng inte nätsladden mellan dörren och dörrposten.
- Dra inte i nätsladden i skarpa hörn och veck.
- Om sugöppningen är blockerad, stäng omedelbart av dammsugaren och rengör sugöppningen.

SÄKERHETSÅTGÄRDER

- Håll rengöringsverktygen för huvudborsten utom räckhåll för barn.
- Håll hår, löst sittande kläder, fingrar och alla kroppsdelar borta från öppningar och rörliga delar.
- Använd inte produkten på brinnande föremål (som cigarettfimpar).
- Använd inte produkten för att rengöra hårda eller vassa föremål (som dekorativa rester, glas och spikar).
- Innan du rengör eller servar produkten måste produkten vara avstängd och stickkontakten dras ur.
- Använd inte en våt trasa eller vätskor för att rengöra produkten.
- Använd produkten i enlighet med bruksanvisningen. Förlust eller skada som orsakas av felaktig användning är användarens ansvar.
- Risk för explosion om batteriet byts ut mot fel typ.
- Kasserade använda batterier enligt instruktionerna på produktens förpackning.
- Förbruka nya batterier, det finns risk för kemiska brännskador.
- Denna produkt innehåller ett litiumbatteri. Förtäring av ett litiumbatteri kan orsaka allvarliga inre brännskador på så lite som 2 timmar och kan leda till dödlig skada.
- Förvara nya och använda batterier utom räckhåll för barn.
- Om du tror att batterierna kan ha svalts eller placerats i någon del av kroppen, sök omedelbart läkare.
- Att kasta ett batteri i en eld eller het ugn eller mekaniskt krossa eller skära av ett batteri kan leda till en explosion.
- Att lämna batteriet i en miljö med extremt höga temperaturer kan orsaka en explosion eller läckage av brandfarlig vätska.
- Ett batteri som utsätts för extremt lågt lufttryck kan resultera i en explosion eller läckage av brandfarlig vätska.
- Felaktig hantering (långvarig laddning, kortslutning, brott av ett annat föremål, etc.) kan

leda till brand, överhettning eller läckage av farliga ämnen från batteriet.

- Batteriet eller ackumulatören som kan ingå i produkten har en livslängd på sex månader eftersom det är ett förbrukningsmaterial.
- Ta inte isär, reparera eller modifiera batteriet eller laddstationen.
- Skydda laddstationen från värme (t.ex. värmeventiler).
- När du tar bort batteriet måste produkten kopplas bort från strömförsörjningen.
- Torka eller rengör inte laddarens spetsar med en våt trasa eller våta händer. Ett batteri som utsätts för extremt lågt lufttryck kan resultera i en explosion eller läckage av brandfarlig vätska.
- Felaktig hantering (långvarig laddning, kortslutning, brott av ett annat föremål, etc.) kan leda till brand, överhettning eller läckage av farliga ämnen från batteriet.
- Batteriet eller ackumulatören som kan ingå i produkten har en livslängd på sex månader eftersom det är ett förbrukningsmaterial.
- Ta inte isär, reparera eller modifiera batteriet eller laddstationen.
- När du tar bort batteriet måste produkten kopplas bort från strömförsörjningen.
- Torka eller rengör inte laddarens spetsar med en våt trasa eller våta händer.

INFORMATION TILL ANVÄNDARE FÖR AVFALLSHANtering AV ELEKTRISK OCH ELEKTRONISK UTRUSTNING (HEM)



Denna symbol placerad på produkten eller i originalprodukt dokumentationen betyder att använda elektriska eller elektroniska produkter inte får kasseras tillsammans med kommunalt avfall. Om du vill göra dig av med dessa produkter på rätt sätt, ta dem till ett avsett insamlingsställe, där de tas emot kostnadsfritt. Genom att kassera produkten på detta sätt hjälper du till att skydda värdefulla naturresurser och hjälper till att förhindra eventuella negativa effekter på miljön och människors hälsa som kan bli resultatet av felaktig avfallshandling. Kontakta din lokala myndighet eller närmaste insamlingsställe för mer detaljerad information. Enligt nationella bestämmelser kan böter även utfärdas till den som gör sig av med denna typ av avfall på ett felaktigt sätt.

Information till användare om kassering av elektrisk och elektronisk utrustning (Affärs- och företagsanvändning).

Kontakta tillverkaren eller importören av produkten för korrekt kassering av elektrisk och elektronisk utrustning för kommersiellt och affärsmässigt bruk. De kommer att förse dig med information om alla kasseringmetoder och, enligt det datum som anges på den elektriska eller elektroniska utrustningen på marknaden, berätta vem som är ansvarig för att finansiera kasseringen av den elektriska eller elektroniska utrustningen. Information om avfallshandling i andra länder utanför EU. Ovanstående symbol gäller endast EU-länder. För korrekt kassering av elektrisk och elektronisk utrustning, fråga dina lokala myndigheter eller utrustningsåterförsäljaren om lämplig information.

niceboy®

MANUFACTURER:

NICEBOY s.r.o., 5. května 1746/22, Nusle, 140 00,
Prague 4, Czech Republic, ID: 294 16 876.
Made in China.

RoHS **CE**   